



**EDITAL Nº 035/2024**

**CONCORRÊNCIA ELETRÔNICA Nº 008/2024**

**PROCESSO Nº 1127/2024**

O **MUNICÍPIO DE CAPÃO BONITO**, com Sede a Rua Nove de Julho, nº 690 – Centro – Capão Bonito/SP, inscrita no CNPJ sob o nº 46.634.259/000195, torna público que realizará em sessão pública, licitação na modalidade **CONCORRÊNCIA ELETRÔNICA - REGIME DE EXECUÇÃO: EMPREITADA POR PREÇO GLOBAL**, que será regido pela Lei nº 14.133 de 01/04/2021, Decreto Municipal nº 01/2024, de 02 de janeiro de 2024, Lei Complementar nº 123/2006, Lei Complementar nº 147/2014 e demais normas regulamentares aplicáveis à espécie e suas alterações, ainda, mediante as condições estabelecidas no presente instrumento convocatório/edital. O Agente de Contratação que conduzirá esse certame, foi nomeada pela Portaria nº 002/2024 de 02 de janeiro de 2024.

**Serão observados os seguintes horários e datas para os procedimentos que seguem.**

**RECEBIMENTO DAS PROPOSTAS:** **das 08 h: 00min do dia 20/05/2024 às 08 h: 00min do dia 25/06/2024.**

**ABERTURA DAS PROPOSTAS:** às **08h: 00min do Dia 25/06/2024.**

**INÍCIO DA SESSÃO DE DISPUTA DE PREÇOS:** **09h: 00min do Dia 25/06/2024.**

**REFERÊNCIA DE TEMPO:** Todas as referências de tempo no presente Edital Convocatório, no aviso de licitação e durante a sessão pública observarão, obrigatoriamente, o horário oficial de Brasília – DF.

**ENDEREÇO ELETRÔNICO:** As propostas de preços e os arquivos contendo os documentos de habilitação deverão ser registrados, pelos licitantes interessados, exclusivamente por meio eletrônico no endereço: [www.bnc.org.br](http://www.bnc.org.br) "**Acesso Identificado**", objetivando o credenciamento ao sistema.

O Edital Convocatório e seus Anexos estará disponível gratuitamente na página oficial do município: [www.licitacao.capaobonito.sp.gov.br](http://www.licitacao.capaobonito.sp.gov.br) ou no endereço eletrônico [www.bnc.org.br](http://www.bnc.org.br).

**1 - DO OBJETO:**

A presente licitação, na modalidade **CONCORRÊNCIA ELETRÔNICA**, tem por finalidade a **Contratação de empresa especializada visando à Construção de Aduelas de Concreto, Galerias de Drenagem e Passeio Público, em atendimento ao Distrito Turvo dos Almeidas, para a Secretaria Municipal de Planejamento, deste Município**, conforme especificações constantes dos Anexos pertencentes ao presente instrumento convocatório.

**2 - DOS RECURSOS ORÇAMENTÁRIOS:**

Os recursos serão atendidos pela dotação de orçamento em vigor, com recursos próprios e estaduais, tendo como valor máximo global de **R\$ 143.011,38 (cento e quarenta e três reais mil, onze reais e trinta e oito centavos).**

**Recurso Próprio/Tesouro**  
**Funcional Programática: 15.452.0005.1014**  
**Categoria Econômica: 4.4.90.51**  
**Ficha: 404**



### **3- DA IMPUGNAÇÃO AO EDITAL E DOS PEDIDOS DE ESCLARECIMENTOS:**

3.1 Até 03 (três) dias úteis antes da data designada para a abertura da sessão pública, qualquer pessoa poderá impugnar este Edital.

3.2 A impugnação deverá ser enviada exclusivamente por meio eletrônico, em campo próprio do Sistema BNC no endereço eletrônico <https://bnc.org.br/>.

3.3 Caberá ao Agente de Contratações, auxiliado pelo setor técnico competente, decidir sobre a impugnação no prazo de até 03 (três) dias úteis, limitado ao último dia útil anterior à data da abertura do certame.

3.4 Acolhida a impugnação, será definida e publicada nova data para a realização do certame, exceto quando, inquestionavelmente, a alteração não afetar a formulação de propostas.

3.5 Os pedidos de esclarecimentos referentes a este processo licitatório deverão ser enviados ao Agente de Contratações, até 03 (três) dias úteis anteriores à data designada para abertura da sessão pública, exclusivamente por meio eletrônico, em campo próprio do Sistema BNC no endereço eletrônico <https://bnc.org.br/>.

3.6 As impugnações e pedidos de esclarecimentos não suspendem os prazos previstos no certame.

3.7 A participação no certame, sem que tenha sido tempestivamente impugnado o presente Edital, implica na aceitação por parte dos interessados das condições nele estabelecidas.

### **4- DA PARTICIPAÇÃO:**

4.1. Poderão participar desta Concorrência interessados cujo as empresas pertencentes ao ramo de atividade relacionado ao objeto da licitação e que estiverem previamente credenciadas perante o sistema eletrônico provido pela plataforma BNC, por meio do sítio <https://bnc.org.br/>.

4.2. Será concedido tratamento favorecido para as microempresas e empresas de pequeno porte, para as sociedades cooperativas mencionadas no artigo 34 da Lei nº 11.488/2007, para o microempreendedor individual - MEI, nos limites previstos da Lei Complementar nº 123/2006 e no artigo 4º da Lei nº 14.133/2021

4.3. Não poderão participar desta licitação os interessados:

4.3.1. Proibidos de participar de licitações e celebrar contratos administrativos, na forma da legislação vigente;

4.3.2. Que não atendam às condições deste Edital e seu(s) anexo(s);

4.3.3. Estrangeiros que não tenham representação legal no Brasil com poderes expressos para receber citação e responder administrativa ou judicialmente;

4.3.4. Que se enquadrem nas vedações previstas nos artigos 9º e 14 da Lei nº 14.133/2021;

4.3.5. Que estejam sob falência, concurso de credores, concordata ou em processo de dissolução ou liquidação;

4.3.6. Organizações da Sociedade Civil de Interesse Público - OSCIP, atuando nessa condição (Acórdão nº 746/2014-TCU-Plenário).

4.4 A pessoa jurídica poderá participar da licitação em consórcio, observadas as regras do art. 15 da Lei nº 14.133/2021.



4.5. Como condição para participação na concorrência, a licitante assinalará “sim” ou “não” em campo próprio do sistema eletrônico, relativo às seguintes declarações:

4.5.1. Que cumpre os requisitos estabelecidos no artigo 3º da Lei Complementar nº 123/2006, estando apta a usufruir do tratamento favorecido estabelecido em seus arts. 42 a 49 e que não celebrou contratos com a Administração Pública cujos valores extrapolem a receita bruta máxima admitida para fins de enquadramento como empresa de pequeno porte;

4.5.1.1. Nos itens exclusivos para participação de microempresas e empresas de pequeno porte, a assinalação do campo “não” impedirá o prosseguimento no certame;

4.5.1.2. Nos itens em que a participação não for exclusiva para microempresas e empresas de pequeno porte, a assinalação do campo “não” apenas produzirá o efeito de o licitante não ter direito ao tratamento favorecido previsto na Lei Complementar nº 123/2006, mesmo que microempresa, empresa de pequeno porte.

4.5.2. Que está ciente e concorda com as condições contidas no Edital e seus anexos;

4.5.3. Que cumpre os requisitos para a habilitação definidos no Edital e que a proposta apresentada está em conformidade com as exigências editalícias;

4.5.4. Que inexistem fatos impeditivos para sua habilitação no certame, ciente da obrigatoriedade de declarar ocorrências posteriores;

4.5.5. Que não emprega menor de 18 anos em trabalho noturno, perigoso ou insalubre e não emprega menor de 16 anos, salvo menor a partir de 14 anos, na condição de aprendiz, nos termos do artigo 7º, XXXIII, da Constituição Federal de 1998;

4.5.6. Que a proposta foi elaborada de forma independente;

4.5.7. Que não possui, em sua cadeia produtiva, empregados executando trabalho degradante ou forçado, observando o disposto nos incisos III e IV do art. 1º e no inciso III do art. 5º da Constituição Federal;

4.5.8. Que cumpre com a reserva de cargos prevista em lei para pessoa com deficiência ou para reabilitado da Previdência Social e que atenda às regras de acessibilidade previstas na legislação, conforme disposto no art. 93 da Lei nº 8.213/1991.

4.6. A declaração falsa relativa ao cumprimento de qualquer condição sujeitará o licitante às sanções previstas em lei e neste Edital.

4.7 As declarações exigidas neste edital e não disponibilizadas diretamente no sistema deverão ser confeccionadas e enviadas juntamente com a proposta de preços e/ou com os documentos de habilitação.

## **5 - DA VISTORIA TÉCNICA FACULTATIVA**

5.1. A(s) empresa(s) licitante(s) interessada(s) em participar do presente certame licitatório, poderá(ão) enviar profissional, através de apresentação de carta conforme **modelo no VII** do Edital, para comparecer a Secretaria Municipal de Planejamento, sito na Rua Nove de Julho, 690 – Centro – São Paulo/SP – CEP: 18300-900, para proceder Vistoria Técnica Facultativa até 01 (um) dia anterior à data de abertura, de acordo com prévio agendamento junto ao Secretaria requisitante, pelo telefone (15) 3543-3897, das 08:00 às 11h30min e das 13:00 às 17:00 horas.

5.2 A Vistoria Técnica será acompanhada por servidor do Secretaria requisitante, devidamente designado, o qual expedirá o Atestado de Vistoria Técnica, em 02 (duas) vias.

5.3 Uma via do Atestado de Vistoria Técnica será entregue ao representante da empresa licitante e outra via será juntada aos autos do processo licitatório.

5.4 Em hipótese alguma haverá Vistoria Técnica após a data limite, conforme item.

5.5 A Vistoria Técnica prévia tem por finalidade obter, para a utilização e exclusiva responsabilidade da(s)



empresa(s) licitante(s), toda(s) a(s) informação(ões) necessária(s) à elaboração da proposta, tais como: as condições locais, quantidade e natureza dos trabalhos, materiais e equipamentos necessários à execução, formas e condições de suprimentos, meios de acesso ao local, entre outros. Todos os custos associados à vistoria serão de inteira responsabilidade da empresa licitante.

**5.6** Não será admitida posterior modificação nos preços, prazos ou condições da proposta, sob alegação de insuficiência de dados e/ou informações sobre o objeto ou condições do local.

**5.7** A(s) empresa(s) licitante(s) deverá(ão) ter pleno conhecimento do Edital, das condições gerais e particulares do objeto da Licitação e do local onde serão executados os serviços, não podendo invocar qualquer desconhecimento como elemento impeditivo da correta formulação da proposta e do integral cumprimento do Contrato.

**5.8** O licitante que optar pela não realização da vistoria técnica deverá, para participar do certame, apresentar declaração afirmando que tinha ciência da possibilidade de fazê-la, mas que, ciente dos riscos e consequências envolvidos, optou por formular a proposta sem realizar a vistoria técnica que lhe havia sido facultada, conforme o modelo constante do **ANEXO VIII** do Edital.

## **6- DO CREDENCIAMENTO**

**6.1** Os interessados em participar desta concorrência deverão credenciar-se, previamente, perante o sistema eletrônico provido pela plataforma BNC, por meio do sítio <https://bnc.org.br/>.

**6.2** Para ter acesso ao sistema eletrônico, os interessados deverão dispor de chave de identificação e senha pessoal, obtidas junto ao provedor do sistema eletrônico (BNC), onde também deverão se informar a respeito do seu funcionamento e regulamento, obtendo instruções detalhadas para sua correta utilização.

**6.3** Os interessados em se credenciar na plataforma BNC poderão obter maiores informações na página <https://bnc.org.br/>, podendo sanar eventuais dúvidas pela central de atendimentos da Plataforma ou pelo e-mail [contato@bnc.org.br](mailto:contato@bnc.org.br).

**6.4** O licitante será responsável por todas as transações que forem efetuadas em seu nome no sistema eletrônico, assumindo como firmes e verdadeiras suas propostas e lances.

**6.5** O uso da senha de acesso pela licitante é de sua responsabilidade exclusiva, incluindo qualquer transação por ela efetuada diretamente, ou por seu representante, não cabendo ao provedor do sistema ou ao Município de Capão Bonito- SP responder por eventuais danos decorrentes do uso indevido da senha, ainda que por terceiros.

**6.6** O credenciamento junto à plataforma BNC implica a responsabilidade do licitante ou de seu representante legal e a presunção de sua capacidade técnica para realização das transações inerentes a esta licitação.

**6.7** A perda da senha ou a quebra de sigilo deverão ser comunicadas imediatamente ao provedor do sistema para imediato bloqueio de acesso.

**6.8** A licitação será conduzida pelo Agente de Contratações do Município de Capão Bonito - SP, com apoio técnico e operacional da plataforma BNC, que atuará como provedor do sistema eletrônico para esta licitação.

## **7 – DO ENVIO DA PROPOSTA**



7.1 Após a divulgação do Edital no endereço eletrônico <https://bnc.org.br/> e até a data e hora marcada para abertura da sessão, os licitantes deverão encaminhar proposta com a descrição do objeto ofertado e preço, exclusivamente por meio do sistema eletrônico no endereço acima, quando, então, encerrar-se-á automaticamente a fase de recebimento de propostas.

7.2 A licitante deverá elaborar a sua proposta com base no edital e seus anexos, sendo de sua exclusiva responsabilidade o levantamento de custos necessários para o cumprimento total das obrigações necessárias para a execução do objeto desta licitação. Até a abertura da sessão, os licitantes poderão retirar ou substituir as propostas apresentadas.

7.3 O licitante deverá enviar sua proposta, no idioma oficial do Brasil, mediante o preenchimento, no sistema eletrônico, dos seguintes campos:

7.4 Valor unitário e total, em moeda corrente nacional com 02 (duas) casas após a vírgula;

7.5 Todas as especificações do objeto contidas na proposta vinculam a Contratada e, havendo divergência entre as condições da proposta e as cláusulas deste Edital, incluindo seus anexos, prevalecerão as últimas.

7.6 O prazo de validade da proposta não será inferior a **90 (noventa) dias**, a contar da data de sua apresentação.

## **8- DA ABERTURA DA SESSÃO PÚBLICA E DA FORMULAÇÃO DE LANCES**

8.1 A abertura da presente licitação dar-se-á em sessão pública, por meio de sistema eletrônico, na data, horário e local indicados neste Edital.

8.2 Durante a sessão pública, a comunicação entre o Agente de Contratações e os licitantes ocorrerá exclusivamente mediante troca de mensagens, em campo próprio do sistema eletrônico.

8.3 O Agente verificará as propostas apresentadas, desclassificando desde logo aquelas que não estejam em conformidade com os requisitos estabelecidos neste Edital, que contenham vícios insanáveis ou que não apresentem as especificações técnicas exigidas no Projeto Básico/Memorial Descritivo.

8.3.1 A desclassificação será sempre fundamentada e registrada no sistema, com acompanhamento em tempo real por todos os participantes.

8.3.2 A não desclassificação da proposta não implica em sua aceitação definitiva, que deverá ser levada a efeito após o seu julgamento definitivo conforme definido no item 11 deste edital.

8.3.3 Também será desclassificada a proposta que identifique o licitante.

8.4 O sistema ordenará automaticamente as propostas classificadas, sendo que somente estas participarão da fase de lances.

8.5 Iniciada a etapa competitiva, os licitantes deverão encaminhar lances exclusivamente por meio do sistema eletrônico, sendo imediatamente informados do seu recebimento e do valor consignado no registro.

8.6 Incumbirá ao licitante acompanhar as operações no sistema eletrônico durante a sessão pública, ficando responsável pelo ônus decorrente da perda de negócios, diante da inobservância de quaisquer mensagens emitidas pelo sistema ou de sua desconexão.

8.7 Os licitantes poderão oferecer lances sucessivos, observando o horário fixado para abertura da sessão e as regras estabelecidas no Edital.

8.7.1 Em caso de falha no sistema, os lances em desacordo com a norma deverão ser desconsiderados pelo Agente



de Contratações, devendo a ocorrência ser comunicada imediatamente ao provedor do sistema eletrônico (BNC).

**8.7.2** Na hipótese do subitem anterior, a ocorrência será registrada em campo próprio do sistema.

**8.8** O licitante somente poderá oferecer lance inferior ao último por ele ofertado e registrado pelo sistema.

**8.9** Não serão aceitos dois ou mais lances de mesmo valor, prevalecendo aquele que for recebido e registrado em primeiro lugar.

**8.10** Durante o transcurso da sessão pública, os licitantes serão informados, em tempo real, do valor do menor lance registrado, vedada a identificação do licitante.

**8.11** No caso de desconexão com o Agente, no decorrer da etapa competitiva do certame, o sistema eletrônico poderá permanecer acessível aos licitantes para a recepção dos lances.

**8.12** Se a desconexão perdurar por tempo superior a 10 (dez) minutos, a sessão será suspensa e terá reinício somente após comunicação expressa do Agente de Contratações aos participantes do certame publicado no sistema BNC, <https://bnc.org.br/>, quando serão divulgadas data e hora para a sua reabertura.

**8.13** O modo de disputa adotado:

**8.13.1** Nesta Concorrência o modo de disputa adotado é o **ABERTO**, com julgamento sobre o **MENOR PREÇO**

**8.14** O intervalo mínimo de diferença de valores ou percentuais entre os lances, que incidirá tanto em relação aos lances intermediários quanto em relação à proposta que cobrir a melhor oferta deverá ser de **R\$ 500,00 (quinhentos reais)**.

## **9 - DO EMPATE**

**9.1** Se o Agente de Contratações observar que há licitantes em situação de empate que enviaram seus lances em horários exatamente iguais, adotará os seguintes critérios de desempate, nesta ordem:

**9.1.1** disputa final, hipótese em que os licitantes empatados poderão apresentar nova proposta em ato contínuo à classificação;

**9.1.2** avaliação do desempenho contratual prévio dos licitantes, para a qual deverão preferencialmente ser utilizados registros cadastrais para efeito de atesto de cumprimento de obrigações;

**9.2** Em igualdade de condições, se não houver desempate, será assegurada preferência, sucessivamente, aos bens e serviços produzidos ou prestados por:

**9.2.1** empresas estabelecidas no território do Estado de São Paulo;

**9.2.2** empresas brasileiras;

**9.2.3** empresas que invistam em pesquisa e no desenvolvimento de tecnologia no País;

**9.2.4** empresas que comprovem a prática de mitigação, nos termos da Lei nº 12.187, de 29 de dezembro de 2009.

**9.3** A proposta declarada vencedora será inserida, na fase de Aceitação, no campo "Valor Negociado", com a devida justificativa.





## 10 - DA NEGOCIAÇÃO DIRETA

**10.1** Encerrada a etapa de lances e depois da verificação de possível empate, o Agente de Contratações encaminhará contraproposta à licitante que tenha apresentado o lance mais vantajoso, observado o critério de julgamento e o valor estimado para a contratação, para que seja obtida melhor proposta.

**10.2** A negociação será realizada por meio do sistema, podendo ser acompanhada pelas demais licitantes.

## 11 - DA ACEITABILIDADE DA PROPOSTA VENCEDORA

**11.1.** Encerrada a etapa de negociação, o Agente examinará a proposta classificada em primeiro lugar quanto ao preço, a sua exequibilidade, bem como quanto ao cumprimento das especificações do objeto.

**11.2** O Agente convocará o licitante para enviar, digitalmente, a proposta atualizada em conformidade com o último lance ofertado num prazo máximo de 02 (duas) horas, por meio de campo próprio do Sistema, sob pena de desclassificação, contendo os seguintes dados:

a) O **Termo de Proposta**, deverá conter o valor global, incluindo BDI, encargos sociais, taxas, impostos e emolumentos para a execução das obras objeto desta licitação, e deverá constituir-se no primeiro documento da Proposta Financeira; conforme disposto no **Anexo I**.

b) **Cronograma Físico-Financeiro** dos itens principais da planilha orçamentária constantes da descrição geral das obras, obedecendo as atividades e prazos, com os percentuais previstos mês a mês, observado o prazo de execução estabelecido neste Edital;

c) **Planilha de serviços e quantidades**, de preços unitários e totais em real (R\$), na data da apresentação da PROPOSTA, com totais parciais e globais, com rigorosas especificações e quantitativos, incluindo suas respectivas composições dos preços unitários. E, ainda, observando que não poderão ser alterados os quantitativos previstos, como também, que os preços unitários propostos não poderão ser superiores aos preços unitários básicos integrante do Projeto Básico;

d) No(s) preço(s) cotado(s) deverão estar embutidos todos os custos diretos e indiretos, despesas indiretas (BDI), transportes, carga e descarga, seguro, impostos, taxas, multas, emolumentos legais, custos de mobilização de equipamentos e pessoas, além de transporte, estada e alimentação da equipe de trabalho, insumos e demais encargos, inclusive previdenciários e trabalhistas, seguro de qualquer espécie, licenças, documentos e despesas, tributos inclusive ICMS ou ISSQN se houver incidência, encargos e incidências diretos e indiretos, que possam vir a gravá-los e lucro, sendo de inteira responsabilidade da empresa proponente a quitação destes, que em momento algum e sob nenhuma alegação, inclusive falta de previsão oficial, poderão ser transferidos à Prefeitura Municipal de Capão Bonito, a responsabilidade de seus pagamentos, quitação ou outras quaisquer decorrentes..

e) Declaração afirmando que sua proposta foi elaborada de maneira independente e que conduz seus negócios de forma a coibir fraudes, corrupção e a prática de quaisquer outros atos lesivos à Administração Pública, nacional ou estrangeira, em atendimento à Lei Federal nº 12.846/2013, conforme modelo do **Anexo II** deste Edital;

**11.3** O prazo poderá ser prorrogado, a critério do Agente de Contratações, desde que solicitado por escrito, antes de findo o prazo estabelecido.



**11.4 O não envio da proposta ajustada por meio eletrônico com todos os requisitos elencados no subitem 11.2, ou descumprimento das diligências determinadas pelo Agente de Contratações acarretará na desclassificação da proposta, sem prejuízo da instauração de processo sancionatório contra o licitante.**

11.5 Em nenhuma hipótese poderá ser alterado o conteúdo da proposta apresentada, seja com relação a prazo e especificações do serviço ofertado ou qualquer condição que importe modificação dos seus termos originais, ressalvadas apenas aquelas alterações destinadas a sanar evidentes erros formais ou quando a alteração representar condições iguais ou superiores às originalmente propostas.

11.6 Serão desclassificadas as propostas que contenham preços excessivos, assim entendidos quando apresentarem valores globais ou unitários acima do valor definido para o respectivo objeto no Projeto Básico.

11.6.1 A desclassificação por valor excessivo ocorrerá quando o Agente de Contratações, após a negociação direta, não obtiver oferta inferior ao preço máximo fixado.

11.7 Se houver indícios de inexecuibilidade da proposta de preços, ou em caso da necessidade de esclarecimentos complementares, serão realizadas diligências para comprovação da exequibilidade.

11.7.1. Qualquer interessado poderá requerer que se realizem diligências para aferir a exequibilidade e a legalidade das propostas, devendo apresentar as provas ou os indícios que fundamentam a suspeita;

11.7.2. Propostas inferiores a 75% do valor do Projeto Básico será admitida situação de presunção de inexecuibilidade e terá necessidade de esclarecimentos complementares, através de diligências para que a licitante comprove a exequibilidade da proposta.

11.8 O Agente de Contratações poderá realizar quaisquer diligências necessárias para averiguar a conformidade da proposta com as especificações mínimas previstas no Memorial Descritivo, Anexo I do Edital, salvo a juntada de documentos, para atender a exigência deste edital, findo o prazo estabelecido no item 11.2.

11.9 Se a proposta ou lance vencedor for desclassificado, o Agente de Contratações examinará a proposta ou lance subsequente, e assim sucessivamente, na ordem de classificação.

11.10 Havendo necessidade, o Agente suspenderá a sessão, informando no "chat" a nova data e horário para a continuidade da mesma.

## **12 – PRAZO DE VALIDADE DA PROPOSTA**

12.1. As propostas oferecidas serão tidas como válidas por 90 (noventa) dias, contados da data de envio para plataforma, prazo no qual a empresa proponente se comprometerá a mantê-la, em sua integralidade, fato este aceito pela simples participação no certame, conforme artigo 90 da Lei Federal nº 14.133/2021.

## **13 – DA HABILITAÇÃO**

**A licitante vencedora deverá encaminhar, após a fase de disputa, os documentos de Habilitação no prazo máximo de 2 (duas) horas sob pena de Inabilitação.**

13.1 Como condição prévia ao exame da documentação de habilitação do licitante detentor da proposta classificada em primeiro lugar, o Agente de Contratações verificará o eventual descumprimento das condições de





participação, especialmente quanto à existência de sanção que impeça a participação no certame ou a futura contratação, mediante a consulta aos seguintes cadastros:

**13.1.1** Cadastro Nacional de Empresas Inidôneas e Suspensas – CEIS e o Cadastro Nacional de Empresas Punidas – CNEP ([www.portaldatransparencia.gov.br/](http://www.portaldatransparencia.gov.br/));

**13.1.2** Cadastro Nacional de Condenações Cíveis por Atos de Improbidade Administrativa, mantido pelo Conselho Nacional de Justiça ([www.cnj.jus.br/improbidade\\_adm/consultar\\_requerido.php](http://www.cnj.jus.br/improbidade_adm/consultar_requerido.php)).

**13.1.3** Relação de Apenados do Tribunal de Contas do Estado de São Paulo (<https://www.tce.sp.gov.br/pesquisa-relacao-apanados>);

**13.1.4** A consulta aos cadastros será realizada em nome da empresa licitante e também de seu sócio majoritário, por força dos artigos 3º e 12 da Lei nº 8.429, de 1992, que prevê, dentre as sanções impostas ao responsável pela prática de ato de improbidade administrativa, a proibição de contratar com o Poder Público, inclusive por intermédio de pessoa jurídica da qual seja sócio majoritário.

**13.1.5** Constatada a existência de sanção, o Agente de Contratações inabilitará o licitante, por falta de condição de participação.

**13.2** A licitante vencedora deverá anexar no sistema a seguinte documentação de Habilitação:

**13.2.1 HABILITAÇÃO JURÍDICA (artigo 66 da lei federal nº 14.133/2021):**

**13.2.1.1** Qualquer documento que comprove sua existência jurídica, conforme artigo 66 da Lei Federal nº 14.133/2021, como, por exemplo:

a) Registro Comercial, no caso de empresa individual;

b) Ato Constitutivo, Estatuto ou Contrato Social em vigor (o **consolidado** ou acompanhado de todas as alterações), devidamente registrado em se tratando de sociedades comerciais e, no caso de sociedade por ações, acompanhado de documentos de eleição de seus administradores;

c) Inscrição do Ato Constitutivo, no caso de sociedades civis, acompanhada de prova de diretoria em exercício;

d) Decreto de Autorização, em se tratando de empresa ou sociedade estrangeira em funcionamento no País, e ato de registro ou autorização para funcionamento expedido pelo órgão competente, quando a atividade assim o exigir.

e) A **Microempresa (ME)** ou **Empresa de Pequeno Porte (EPP)**, que desejar obter os benefícios previstos no Capítulo V da Lei Complementar nº 123/2006, **comprovar tal condição mediante certidão simplificada expedida com data do ano em curso pela Junta Comercial**, sob pena de preclusão e de não aplicação dos efeitos da Lei Complementar nº 123/2006 e alterações advindas da Lei Complementar 147/2014;

f) Declaração de enquadramento de ME/EPP, conforme modelo do **Anexo III** deste Edital;

**13.2.2 QUALIFICAÇÃO TÉCNICA (Art. 67 da Lei 14.133/2021)**

a) Certidão de Registro ou Inscrição da licitante junto ao CREA ou CAU;

b) Indicação do responsável técnico devidamente registrado no CREA ou CAU e dados completos da licitante e do representante legal, devidamente preenchido;

c) Comprovação de que o responsável técnico indicado pertence ao quadro permanente da licitante, devendo ser feita com a apresentação de um dos seguintes documentos:



- a. Se funcionário: registro na Carteira Profissional, ficha de registro de empregado ou contrato de trabalho;
- b. Se Diretor: contrato social ou Certidão da Junta Comercial em vigor;
- c. Se profissional autônomo que preencha os requisitos e se responsabilize tecnicamente pela execução dos serviços: apresentar o contrato firmado com o profissional, até a data limite para a entrega dos documentos de habilitação.

**d) Atestado(s) ou Certidão(ões) de Capacidade Técnica Operacional**, fornecido por pessoa jurídica de direito público ou privado, necessariamente em nome da licitante, devidamente registrado no órgão competente, o qual se comprove a execução de obras similares.

**e) Atestado(s) ou Certidão(ões) de Capacidade Técnica Profissional**, fornecido por pessoa jurídica de direito público ou privado, necessariamente em nome do responsável técnico indicado, acompanhado da respectiva CAT – Certidão de Acervo Técnico, o qual se comprove a execução de obras similares.

**f) ITEM DE MAIOR RELEVÂNCIA**

- Pesquisa de mercado: Aduela/Galeria fechada pré moldada de concreto armado, seção quadrangular interna de 2,00 x 150 m (LxA), mísula de 20 x 20 cm, C = 1,00 m, espessura min = 15 cm, TB-45 e FCK do concreto = 30 MPA fornecimento e assentamento = 4 unidades;
- Código 95996: Descrição – Execução de pavimento com aplicação de concreto asfáltico, camada de binder – exclusive carga e transporte. AF\_11/2019 = 1,00 m<sup>3</sup>
- Código 95995: Descrição – Execução de pavimento com aplicação de concreto asfáltico, camada de rolamento – exclusive carga e transporte. AF\_11/2019 = 0,75 m<sup>2</sup>

**13.2.2.1 Somatório de atestados de capacidade técnico-operacional.** Será admitido o somatório de atestados para a comprovação da capacidade técnica do licitante.

**13.2.2.2 Declaração** de que disporá, na data da contratação, de equipe técnica especializada e disponível, bem como as máquinas e/ou equipamentos necessários à execução do objeto licitado

**13.2.3 HABILITAÇÃO FISCAL, SOCIAL E TRABALHISTA (artigo 68 da lei federal nº 14.133/2021):**

**13.2.3.1** Prova de inscrição no Cadastro Nacional de Pessoas Jurídicas (CNPJ);

**13.2.3.2** Prova de inscrição no cadastro de contribuintes estadual, relativo ao domicílio ou sede, pertinente ao seu ramo de atividade e compatível com o objeto contratual;

**13.2.3.3** Certidão Conjunta Negativa de Débitos ou Positiva com efeito de Negativa, relativa a Tributos Federais (inclusive as contribuições sociais) e à Dívida Ativa da União;

**13.2.3.4** Prova de Regularidade de débito com a Fazenda Estadual da sede ou domicílio do licitante, relativa aos tributos incidentes sobre o objeto desta licitação;

**13.2.3.5** Prova de Regularidade para com a Fazenda Municipal referente à tributos mobiliários, compatível com o objeto contratual;

**13.2.3.6** Certidão de Regularidade do FGTS - Fundo de Garantia por Tempo de Serviço, fornecida pela Caixa Econômica Federal;

**13.2.3.7** Certidão Negativa de Débitos Trabalhistas - CNDT ou Positiva de Débitos Trabalhistas com Efeitos de Negativa;



**13.2.3.8** Declaração Conjunta de cumprimento do disposto no inciso XXXIII do art. 7º da Constituição Federal, no tocante a observância quanto à proibição de trabalho noturno, perigoso ou insalubre a menores de dezoito e de qualquer trabalho a menores de dezesseis anos, salvo na condição de aprendiz, a partir de quatorze anos e Declaração de cumprimento das exigências de reserva de cargos para pessoa com deficiência e para reabilitado da Previdência Social, previstas em lei e em outras normas específicas, conforme **Anexo V**.

**Todos os documentos neste tópico mencionados deverão ser apresentados na forma prevista na Lei 14.133/2021, essencialmente em seu artigo 68, ou naquelas legislações por ela referenciadas.**

**13.2.4 Qualificação econômico-financeira (artigo 69 da lei federal nº 14.133/2021):**

**13.2.4.1 Certidão negativa de falência, recuperação judicial ou extrajudicial**, expedida pelo distribuidor da sede da pessoa jurídica ou do domicílio do empresário individual;

a) Se a licitante for sociedade não empresária, a certidão mencionada na alínea "a" deverá ser substituída por certidão cujo conteúdo demonstre a ausência de insolvência civil, expedida pelo distribuidor competente

b) Caso o licitante esteja em recuperação judicial ou extrajudicial, deverá ser comprovado o acolhimento do plano de recuperação judicial ou a homologação do plano de recuperação extrajudicial, conforme o caso.

**13.2.4.2 Balanço patrimonial e demonstrações contábeis dos 2 (dois) últimos exercícios sociais**, já exigíveis e apresentados na forma da lei, que comprovem a boa situação financeira da empresa, vedada a sua substituição por balancetes ou balanços provisórios, podendo ser atualizados por índices oficiais quando encerrados há mais de 3 (três) meses da data da apresentação da proposta;

a) O balanço patrimonial deverá estar assinado por contador ou por outro profissional equivalente, devidamente registrado no Conselho Regional de Contabilidade;

b) no caso de empresa constituída no exercício social vigente, admite-se a apresentação de balanço patrimonial e demonstrações contábeis referentes ao período de existência da sociedade;

c) as sociedades por ações deverão apresentar as demonstrações contábeis publicadas, de acordo com a legislação pertinente.

**13.2.4.3 No caso de escrituração contábil digital do balanço (sistema Sped), deverá ser apresentado o balanço patrimonial e demonstrações contábeis do último exercício social, já exigíveis e apresentados na forma da Lei, acompanhado do(s) termo(s) de abertura e encerramento do exercício e respectivos Termo(s) de Autenticação do livro digital do exercício.**

**12.2.4.5 Comprovação de capital mínimo ou de patrimônio líquido mínimo de até 10% (dez por cento) do valor estimado da contratação;**

**13.2.5 DOCUMENTAÇÃO COMPLEMENTAR**

**13.2.5.1** Declaração de Atendimento aos Requisitos gerais, conforme modelo do **Anexo IV** deste Edital;

**13.2.5.2** Formulários de Dados Cadastrais, conforme modelo do **Anexo VI** deste Edital.

**13.2.5.3** Atestado de Visita Técnica conforme disposto no **Anexo VII**, ou Declaração De Opção Por Não Realizar A Vistoria Técnica conforme disposto no **Anexo VIII**.

## **14- PRAZO DE EXECUÇÃO**

**14.1** O prazo de execução da obra deverá ser de **06 (seis) meses**, a partir da expedição da **Ordem para início dos Serviços** efetuada pela **Secretaria Municipal de Planejamento**.

## **15- INFORMAÇÕES COMPLEMENTARES**



**15.1** O Licitante deverá apresentar, sob pena de desclassificação, declaração de que sua proposta econômica compreende a integralidade dos custos para atendimento dos direitos trabalhistas assegurados na Constituição Federal, nas leis trabalhistas, nas normas infralegais, na convenção coletiva de trabalho e nos termos de ajustamento de conduta vigentes na data de entrega das propostas.

**15.2** Os atestados de capacidade técnica emitidos em nome de consórcio do qual a licitante tenha feito parte sem que haja a identificação das atividades desempenhadas individualmente por cada consorciado serão avaliados na forma prevista no artigo 67, § 10 e § 11, da Lei nº 14.133/2021.

**15.3** Todos os documentos de habilitação exigidos deverão ser originais ou apresentados por qualquer processo de cópia devidamente autenticada por cartório competente, ou de declaração de autenticidade por advogado, sob sua responsabilidade pessoal, salvo os documentos emitidos por meio eletrônico, cuja autenticidade poderá ser verificada na rede mundial de computadores (internet), quando possível;

**15.4** Todas as certidões deverão estar com seus prazos de validade aptos na data de apresentação, sendo que será confirmada a validade e autenticidade das mesmas, quando possível;

**15.5** Todas as certidões, declarações ou documentos equivalentes expedidos sem prazo de validade serão considerados válidos desde que expedidos no máximo a 180 (cento e oitenta) anteriores à data designada para sessão pública;

**15.6** No caso das microempresas e empresas de pequeno porte, face ao disposto nos arts. 42 e 43 da Lei Complementar nº 123/06 alterada pela Lei Complementar nº 147, de 7 de agosto de 2014, deverão apresentar toda a documentação exigida para efeito de comprovação de regularidade fiscal, mesmo que esta apresente alguma restrição, devendo regularizá-las **no prazo de 05 (cinco) dias úteis**, a contar do momento em que o proponente for declarado vencedor, prorrogável por igual período, para a regularização da documentação, pagamento ou parcelamento do débito e emissão de eventuais certidões negativas ou positivas com efeito de certidão negativa;

**15.7** A não regularização da documentação, no prazo fixado acima, implicará decadência do direito de contratação, sem prejuízo das sanções previstas no art. 156 da Lei Federal nº 14.133/2021, sendo facultada a Administração convocar os licitantes remanescentes, na ordem da classificação, para a celebração do contrato nas condições propostas pelo licitante vencedor.

**15.8** Se a empresa licitante for a matriz, todos os documentos deverão estar em nome da matriz, e se for a filial, todos os documentos deverão estar em nome da filial, exceto aqueles documentos que, pela própria natureza, comprovadamente, forem emitidos somente em nome da matriz.

**15.9** Caso o licitante pretenda que outro estabelecimento seu (matriz ou filial), execute o futuro Contrato, deverá apresentar toda documentação da habilitação (exigida nesta cláusula) de ambos os estabelecimentos.

## **16- DOS RECURSOS**

**16.1** Declarado o vencedor, qualquer licitante poderá, durante cada fase da sessão pública, de forma imediata, em campo próprio do sistema, manifestar sua intenção de recurso no **prazo de 30 (trinta) minutos**.

**16.1.1** A falta de manifestação imediata da licitante importará na decadência desse direito, ficando o Agente de Contratações autorizado a prosseguir o certame e declarar a vencedora.



**16.1.2** Diante da manifestação da intenção de recurso o Agente não adentrará no mérito recursal, mas apenas verificará as condições de admissibilidade do recurso

**16.2** Recebida a intenção de interpor recurso pelo Agente, a licitante deverá apresentar as razões do recurso no prazo de 03 (três) dias úteis, ficando as demais licitantes, desde logo, intimadas para, querendo, apresentar contrarrazões em igual prazo, que começará a contar do término do prazo da recorrente.

**16.2.1** As razões e contrarrazões serão recebidas exclusivamente por meio de campo próprio no Sistema.

**16.3** Caberá ao Agente de Contratações receber, examinar e instruir os recursos interpostos contra seus atos, podendo reconsiderar suas decisões no prazo de 5 (cinco) dias úteis após o recebimento das razões e contrarrazões ou, neste mesmo prazo, fazê-lo subir devidamente informado a autoridade superior ao Agente, com competência para decidir recursos, para a decisão final no prazo de 5 (cinco) dias úteis.

**16.4** O acolhimento do recurso invalida tão somente os atos insuscetíveis de aproveitamento.

**16.5** Os autos do processo permanecerão com vista franqueada aos interessados.

**16.6** Não serão conhecidos os recursos apresentados fora dos prazos, subscritos por representantes não habilitados legalmente ou não identificados no processo para responder pelo licitante.

## **17 - DA ADJUDICAÇÃO E HOMOLOGAÇÃO**

**17.1** O objeto desta Concorrência será adjudicado ao vencedor por ato da autoridade superior.

**17.2** Após a fase recursal (se houver), constatada a regularidade dos atos praticados, a autoridade competente homologará o procedimento licitatório

## **18 – DO CONTRATO**

**18.1** No ato da assinatura contratual, para atendimento da atualização das Instruções 1/2020 do TCESP, fica a empresa obrigada a apresentar a Declaração de Atualização Cadastral do proprietário da empresa (ou proponente habilitado para assinar a ata de registro/contrato) junto ao CadTCESP (link: <https://www.tce.sp.gov.br/cadtcesp/#!/pessoa/cadastro>).

**18.2** A licitante vencedora deverá assinar com o Município de Capão Bonito, o respectivo **Contrato**, cuja minuta segue inclusa a este Edital, **no prazo de 05 (cinco) dias úteis** após a convocação a ser efetuada pelo Departamento de Licitações e Contratos, **prazo este passível de prorrogação, à critério da Administração mediante apresentação de motivos que o justifiquem, uma vez por igual período.**

**18.3** Se a empresa adjudicatária se recusar a assinar o **Contrato** ou deixar de fazê-lo no prazo estabelecido, o **Município** poderá optar pela convocação dos demais concorrentes, obedecendo sucessivamente a ordem de classificação e, ainda, aplicar-lhe as penalidades previstas no artigo 156 da Lei Federal nº 14.133/2021, inclusive multa de 0,5% até 30% do valor do contrato licitado.

**18.4** Farão parte integrante do **Contrato** todos os elementos apresentados pela empresa vencedora que tenham servido de base para o julgamento, aceitos pelo **Município**, bem como as condições estabelecidas neste Edital.



**18.5** É vedada a transferência do **Contrato** a terceiros, no todo ou em parte, devendo a **CONTRATADA** cumprir rigorosamente todas as condições e cláusulas constantes, sendo admitidas a sua transformação, fusão, cisão ou incorporação, desde que a execução do **Contrato** não seja prejudicada e sejam mantidas as condições de habilitação.

**18.6** A **CONTRATADA** deverá providenciar, **antes da assinatura do Contrato**:

**18.6.1** Para assinatura a Licitante domiciliada em outro Estado e conseqüentemente inscrita no CREA de origem, deverão apresentar, obrigatoriamente, **visto junto ao CREA do Estado de São Paulo, em vigor, autorizando-a aqui participar de licitações**, em conformidade com o que dispõe a Lei Nº 5.194 de 24/12/66, em consonância com o art. 4º, in fine”, da Resolução Nº 266, de 15/12/79; e art.1º, Inciso II, da Resolução Nº 413, de 27/06/1997; ambas do CONFEA.

**18.6.2 Somente no caso de empresa em situação de recuperação judicial:** apresentação de cópia do ato de nomeação do administrador judicial do Licitante, ou se o administrador for pessoa jurídica, o nome do profissional responsável pela condução do processo e, ainda, declaração recente, último relatório ou documento equivalente do juízo ou do administrador, de que o LICITANTE está cumprindo o plano de recuperação judicial;

**18.6.3 Somente no caso de empresa em situação de recuperação extrajudicial:** apresentação de comprovação documental de que está cumprindo as obrigações do plano de recuperação extrajudicial.

**18.7** Também precedendo a assinatura do **Contrato**, a **CONTRATADA** deverá oferecer **garantia contratual no valor de 5% (cinco por cento) de seu total**, observado o disposto no artigo 98 da Lei Federal nº 14.133/2021 e ulteriores alterações.

**18.8** A garantia contratual poderá ser oferecida por uma das seguintes modalidades:

- a) Caução em dinheiro ou título da dívida pública;
- b) Fiança bancária;
- c) Seguro-garantia.
- d) Título de capitalização custeado por pagamento único, com resgate pelo valor total.

**18.9** A garantia de execução assegurará, qualquer que seja a modalidade escolhida, o pagamento de:

- a) Prejuízos advindos do inadimplemento total ou parcial do objeto do **Contrato**;
- b) Prejuízos diretos causados ao **Município de Capão Bonito** decorrentes de culpa ou dolo da **CONTRATADA** durante a execução do objeto do **Contrato**;
- c) Multas, moratórias e compensatórias, aplicadas pelo **Município de Capão Bonito** à **CONTRATADA**; e
- d) Obrigações trabalhistas e previdenciárias relacionadas ao **Contrato** não adimplidas pela **CONTRATADA**, quando couber.

**18.10** Não serão aceitas garantias que incluam outras isenções de responsabilidade que não as seguintes:

- a) Caso fortuito ou força maior;





b) Descumprimento das obrigações pela **CONTRATADA** decorrentes de atos ou fatos imputáveis exclusivamente a **Prefeitura Municipal de Capão Bonito**;

c) Hipóteses de isenção de responsabilidade decorrentes de exigência legal ou regulamentar.

A garantia deve assegurar a cobertura de todos os eventos ocorridos durante a sua validade, ainda que o sinistro seja comunicado pelo **Prefeitura Municipal de Capão Bonito**, após expirada a execução do contrato ou a validade da garantia.

**18.11** A garantia em dinheiro deverá ser efetuada mediante depósito bancário em favor do Município de Capão Bonito, em conta que contemple a correção monetária do valor depositado.

**18.12** Se a caução for prestada em título da dívida pública, deve este ter sido emitido sob a forma escritural, mediante registro em sistema centralizado de liquidação e custódia autorizada pelo Banco Central do Brasil e avaliado pelo seu valor econômico, conforme definido pelo Ministério da Fazenda.

**18.13** A garantia, quando efetuada através de fiança bancária, deverá ser formalizada mediante a apresentação de Carta de Fiança emitida por banco regularmente constituído.

**18.14** A fiança bancária deverá conter:

a) Prazo de validade, que deverá corresponder ao período de vigência do contrato;

b) Expressa afirmação do fiador de que, como devedor solidário, fará o pagamento que for devido, independentemente de interpelação judicial, caso o afiançado não cumpra suas obrigações;

c) Renúncia expressa do fiador ao benefício de ordem e aos direitos previstos nos artigos 827 e 838 do Código Civil Brasileiro;

d) Cláusula que assegure a atualização do valor afiançado.

**18.15** A garantia, quando ofertada através de seguro garantia deverá ser formalizada mediante apresentação de apólice de seguro, onde conste o **Prefeitura Municipal de Capão Bonito** como beneficiário, não podendo constar ressalva quanto à cobertura de multa administrativa.

**18.16** Conforme previsão do artigo 96, §3º, da Lei nº 14.133/2021, quando o contratado optar pela modalidade de seguro-garantia, este terá 1 (um) mês contado da homologação e antes da assinatura do contrato para a prestação da garantia, assim fica mitigado, para essa situação o prazo de 05 (cinco) dias úteis estabelecido para assinatura do contrato.

**18.17** Quando a garantia contratual for prestada na modalidade de fiança bancária ou seguro garantia, o seu prazo de validade deverá perdurar até o recebimento definitivo da obra e, aquela prestada por prazo determinado, deverá ser renovada até o recebimento definitivo da obra.

**18.18** A garantia ofertada pela **CONTRATADA** nos termos será devolvida, no prazo de até 30 (trinta) dias corridos, contados do recebimento definitivo da obra.

**18.19** A **Prefeitura Municipal de Capão Bonito** designa como **ÓRGÃO GESTOR**, a Secretaria Municipal de Planejamento, que terá a incumbência de efetivar todos os atos de gestão atinentes ao objeto, bem como quaisquer outras adequações para o seu fiel cumprimento:



**18.20** O Município designa, ainda, como Gestora do Contrato, o(a) Sr(a). **Heitor Candido de Souza Junior-Engenheiro Agrimensor**

**18.21** O Gestor do Contrato por parte do **Município** exercerá as atribuições previstas no art. 117 da Lei Federal nº 14.133/2021 e no Decreto Municipal nº 01/2024 de 02 de janeiro de 2024.

## **19 - DA FISCALIZAÇÃO E DA RESPONSABILIDADE CIVIL**

**19.1** A fiscalização da execução da obra será realizada pela Secretaria Municipal de Planejamento por profissional da área, designado pelo Município, que manterá o acompanhamento de forma permanente ou esporádico, dependendo da etapa construtiva, sendo que esta fiscalização não exime a **CONTRATADA** de qualquer responsabilidade pela obra.

**19.2** A **CONTRATADA** deverá cumprir a legislação vigente relativa às normas quanto a Segurança e Medicina do Trabalho, ficando sob sua inteira responsabilidade quaisquer danos consequentes da inobservância das Leis ou prática de ato considerado ilícito.

**19.3** A Prefeitura se reserva o direito de proibir, rejeitar, vedar e outras providências mais adotar, para a perfeita execução do objeto licitado, arcando a **CONTRATADA** com todos os ônus decorrentes da atividade fiscalizadora do **Município**.

**19.4** A **CONTRATADA** reconhece por este instrumento que é a única e exclusiva responsável por todos e quaisquer danos ou prejuízos que vier causar ao **Prefeitura Municipal de Capão Bonito**, coisa, propriedade ou pessoa de terceiros, meio ambiente, em decorrência da execução dos serviços, ou danos advindos de qualquer comportamento de seus empregados em serviço, objeto do **Contrato**, correndo às suas expensas, sem qualquer ônus para o **Prefeitura Municipal de Capão Bonito**, ressarcimento ou indenizações que tais danos ou prejuízos possam causar.

**19.5** O recebimento pelo **Município**, provisório ou definitivo do objeto, não exclui ou isenta a **CONTRATADA** da responsabilidade civil prevista no Código Civil Brasileiro, no Código de Defesa do Consumidor e demais legislações correlatas, que perdurará pelo prazo e nas condições fixadas na Lei.

**19.6** A fiscalização do **Prefeitura Municipal de Capão Bonito** poderá paralisar as obras e/ou serviços a qualquer momento, quando restar constatado risco grave e iminente aos servidores do **Prefeitura Municipal de Capão Bonito**, da **CONTRATADA**, a terceiros e ao meio ambiente, em conformidade com os parâmetros estabelecidos na legislação vigente:

**19.7** Em caso de embargo, interdição ou paralisação das obras e/ou serviços, a fiscalização do **Prefeitura Municipal de Capão Bonito** determinará as medidas a serem tomadas pela **CONTRATADA**, visando manter o local das obras devidamente protegido, a evitar o oferecimento de riscos a terceiros e ao meio ambiente.

**19.8** A fiscalização dos serviços pelo **Prefeitura Municipal de Capão Bonito** não exonera nem diminui a completa responsabilidade da **CONTRATADA** por qualquer inobservância ou omissão às Cláusulas Contratuais.

**19.9** Fica a **CONTRATADA** obrigada a cumprir as exigências **estabelecidas na Lei Federal nº 6514/77, relativamente à Segurança e Medicina do Trabalho, regulamentada pela Portaria nº 3214/78 e, em especial às Normas Regulamentadoras NR-5 – CIPA; NR-6 – EPI; NR-7 – Programa de Controle Médico de Saúde**



Ocupacional; NR-9 – Programa de Prevenção de Riscos Ambientais; NR-10 – Instalações e Serviços em Eletricidade e NR-18 – Condições e Meio Ambiente do Trabalho na Indústria da Construção, em todos os seus itens, subitens e anexos, sendo os custos decorrentes incluídos no preço proposto.

**19.10 A CONTRATADA será responsável por fornecer, incentivar e obrigar a todos os seus funcionários o uso de equipamentos de proteção individual (EPI) e coletiva (EPC) de acordo com a legislação vigente. Esses equipamentos deverão estar em perfeito estado de conservação de modo a garantir total segurança ao usuário, bem como às pessoas ao redor.**

**19.11 A CONTRATADA responderá e responsabilizar-se-á pela prevenção de acidentes e pela segurança de suas atividades e de seus funcionários quando da realização dos serviços, fazendo com que eles observem e cumpram rigorosamente os regulamentos e determinações de segurança, bem como tomando, ou fazendo com que sejam tomadas as medidas corretivas necessárias.**

**19.12 Todas as ações trabalhistas, decorrentes da execução do contrato que diretamente ou indiretamente responsabilizem o Município em seus processos, terão os valores destas ações judiciais glosados dos pagamentos das faturas ou garantidos por meio de carta de fiança bancária, em nome da contratada e suas respectivas liberações somente ocorrerão quando, judicialmente o Município for excluído da lide pela Justiça desta responsabilidade.**

**19.13 Em caso de reclamação de terceiro junto a qualquer órgão público, ou ainda por ação judicial proposta contra o Município, em razão de atividades decorrentes do contrato, a CONTRATADA se obriga a disponibilizar representante, prontamente a todos os chamados dos órgãos públicos e do Poder Judiciário recebidos pelo Município, com poderes para realizar acordos em nome da CONTRATADA, em Juízo ou fora dele.**

**19.14 A CONTRATADA em situação de recuperação judicial/extrajudicial deverá comprovar o cumprimento das obrigações do plano de recuperação judicial/extrajudicial sempre que solicitado pelo Município e, ainda, na hipótese de substituição ou impedimento do administrador judicial, comunicar imediatamente, por escrito, o Município.**

## **20 - DAS MEDIÇÕES, FORMA DE PAGAMENTO E ATUALIZAÇÃO MONETÁRIA**

**20.1 Mensalmente, a Fiscalização realizará a conferência da execução dos serviços e a medição dos quantitativos efetivamente executados no período:**

**20.2 Para tanto, a CONTRATADA deverá apresentar o seu relatório de medição dos serviços executados no período para análise da Fiscalização. O relatório deve ser endereçado a Secretaria Municipal de Planejamento.**

**20.3 A 1ª medição deverá ser apresentada após, no mínimo, 30 (trinta) dias do início da obra e abrangerá a medição física dos serviços executados no período anterior.**

**20.4 Os serviços previstos no orçamento contratado serão medidos, desde que totalmente executados de acordo com o projeto;**



**20.5** Antes do fechamento da medição, o **Município** terá até 5 (cinco) dias úteis para analisar a medição apresentada. Em caso de erro na medição, o **Município** informará a **CONTRATADA**, dentro do período de análise, para que a mesma efetue as devidas correções e apresente a nova medição corrigida.

**20.6** Havendo parte incontroversa deverá ser autorizado o pagamento deste montante.

**20.7** O devido fechamento da medição mensal deverá ser efetivado entre a **CONTRATADA** e a Fiscalização do **Município**.

**20.8** Após o fechamento e aprovação da medição, o **Município** autorizará a **CONTRATADA** a emitir a Nota Fiscal/Fatura, que deverá ser encaminhada para pagamento juntamente com a medição e o relatório fotográfico dos serviços executados no período, endereçando-a ao Secretaria Municipal de Planejamento.

**20.9** O **Município** efetuará o pagamento da Nota Fiscal/Fatura após o protocolamento da mesma, e se em conformidade, no prazo de **até 30 (trinta) dias**

**20.10** Junto à medição final, a **CONTRATADA** deverá entregar ao **Município** o relatório final nos termos das especificações contidas no edital.

**20.11** O pagamento da última medição será efetuado somente após o recebimento e aprovação pelo **Município** do relatório final e da emissão do Termo de Recebimento Provisório de obra.

**20.12** Caso o objeto esteja em desacordo com o especificado ou apresente vício construtivo, o **Termo de Recebimento Provisório** somente será emitido após a devida correção.

**20.13** Para pagamento da Nota Fiscal/Fatura de cada uma das parcelas, é indispensável que a **CONTRATADA** apresente comprovante de regularidade junto ao INSS e FGTS, por meio das guias GPS - Guia da Previdência Social e GFIP - Guia de Recolhimento do Fundo de Garantia do Tempo de Serviço e Informações à Previdência Social, relativo aos empregados que executaram o serviço, bem como do recolhimento do ISSQN - Imposto Sobre Serviços de Qualquer Natureza, quando couber.

**20.14** As comprovações serão feitas através das cópias autenticadas das guias de recolhimento, devidamente quitadas, que deverão ser encaminhadas ao Serviço de Contabilidade do **Município**;

**20.15** Em se tratando de INSS, a **CONTRATADA** deverá preencher as guias de recolhimento de conformidade com as Ordens de Serviço do Ministério da Previdência e Assistência Social, constando o nome do **Município**, o número do **Contrato** ao qual se vinculam e o(s) número(s) da(s) fatura(s) correspondente(s);

**20.16** As comprovações relativas ao FGTS a serem apresentadas deverão corresponder ao período de execução e à mão-de-obra alocada para esse fim.

**20.17** Por ocasião da apresentação ao **Município** da nota fiscal/fatura, a **CONTRATADA** deverá fazer prova do recolhimento do ISS correspondente ao serviço executado e deverá estar referenciado à emissão da nota fiscal/fatura.

**20.18** Na eventualidade da apresentação da nota fiscal/fatura, caso não haja decorrido o prazo legal para recolhimento do INSS, do FGTS e/ou do ISS, poderão ser apresentadas cópias das guias de recolhimento



referentes ao mês imediatamente anterior, devendo a **CONTRATADA** apresentar a documentação devidamente quitada, quando do vencimento do prazo legal para o recolhimento.

**20.19** Junto com a fatura, a **CONTRATADA** deverá apresentar, referente a todos os empregados que executaram o serviço no período abrangido pelo relatório apresentado, sob pena de o Município efetuar a retenção do valor devido nos termos da legislação vigente, sobre o valor faturado:

a) **Relação nominal de todos os empregados**, bem como o comprovante de recolhimento das contribuições sociais incidentes sobre a fatura;

b) **Comprovantes de pagamentos dos salários recebidos e recolhimentos do FGTS e INSS**, última competência, referentes aos seus empregados.

**20.20** Havendo retenção, a **CONTRATADA** deverá providenciar no prazo de 15 (quinze) dias o recolhimento das contribuições sociais (INSS/FGTS/ISS-ISQN) e apresentar as guias que comprovem tal pagamento ao **Município**, para fins de devolução da quantia retida.

**20.21** Se a **CONTRATADA** não apresentar os comprovantes referidos no prazo fixado, o **Município** poderá a qualquer instante e a seu critério exclusivo:

a) Aplicar multa de 10% (dez por cento) sobre o valor da medição cujos comprovantes não forem apresentados;

b) Rescindir o **Contrato** por culpa exclusiva da **CONTRATADA**.

**20.22** Se durante a execução do **Contrato**, expirar-se o prazo de validade das Certidões apresentadas na fase de habilitação, comprovando regularidade fiscal e trabalhista, a **CONTRATADA** deverá providenciar a imediata atualização das mesmas, sob pena de rescisão contratual.

**20.23** Não haverá atualização nos preços quando o atraso no pagamento se der por culpa exclusiva da **CONTRATADA**.

**20.24** Os preços pactuados poderão ser reajustados pelo IPCA, com data base vinculada à data do orçamento estimado, observado o interregno mínimo de 1 (um) ano, nos termos do artigo 92 da Lei Federal nº 14.133/2021.

**20.25** O **Município** poderá sustar o(s) pagamento(s) de qualquer(qualsquer) parcela(s), no caso de inadimplência da **CONTRATADA** para com o **Município** na execução deste **Contrato**, **sem prejuízo da aplicação das demais penalidades previstas em lei**.

## **21 - DOS MATERIAIS, EQUIPAMENTOS, CANTEIRO DE OBRAS E INSTALAÇÕES**

**21.1** A **CONTRATADA** deverá utilizar na **obra** apenas materiais e equipamentos em conformidade com os padrões e normas técnicas e de segurança aplicadas à espécie, responsabilizando-se integralmente pela **segurança**, manutenção, qualidade e quantidade dos mesmos.

**21.2** O **Município** se reserva o direito de recusar materiais e equipamentos que não estejam dentro das normas e dos padrões técnicos e de segurança exigidos e aplicados aos mesmos, respondendo a **CONTRATADA**, integralmente, pelo custo de suas substituições, tantas vezes quantas necessárias forem e apontar a fiscalização do **Município**:

**21.3** O canteiro de obras deverá ser instalado com área suficiente para desenvolver todas as atividades necessárias:



21.4 O canteiro de obras deve ser mantido livre de lama e organizado.

21.5 A **CONTRATADA** é obrigada a manter, por conta própria, as instalações da obra em perfeitas condições de conservação, limpeza, pintura e segurança, pelos prazos fixados no edital de licitação e/ou no **Contrato**.

21.6 A **CONTRATADA** Providenciar a confecção e instalação, às suas expensas e em lugar visível do canteiro, de placa da obra, de acordo com o modelo fornecido pelo CONTRATANTE

## 22 - DO RECEBIMENTO PROVISÓRIO E DEFINITIVO

22.1 O objeto estará sujeito à conferência e fiscalização de sua qualidade e conformidade com a proposta da **CONTRATADA** e o presente Edital podendo, o **Município**, em seu exclusivo entendimento, determinar a realização de análises aptas a comprovar qualidade, resistência e obediência às normas técnicas oficiais, correndo o custo destes por conta da **CONTRATADA**:

22.2 Havendo a necessidade de adequação(ões) será concedido prazo de até 15 (quinze) dias após comunicação escrita de sua conclusão, pela **CONTRATADA**, mediante Termo circunstanciado assinado pelo(s) Responsável(is) Técnico(s) da **CONTRATADA** e visado pela fiscalização para as correções da obra, sendo que o descumprimento do(s) prazo(s) estabelecido(s), implicará na aplicação da multa especificada no **item 23** deste Edital, salvo por motivos devidamente justificados e aceitos pelo **Município**.

22.3 Caso os serviços constantes do objeto, não sejam aprovados na fiscalização, fica suspenso o curso do prazo de pagamento, voltando a correr na sua integralidade tão logo seja(m) sanado(s) a(s) irregularidade(s).

22.4 Ao término da obra, a **CONTRATADA** deverá comunicar ao **Município**, por escrito e protocoladamente a conclusão da mesma, juntamente com a entrega do **Relatório Final**.

22.5 Em até 15 (quinze) dias corridos contados da comunicação, o **Município** emitirá laudo de realização da fiscalização concluída, no qual fará constar as exigências necessárias às eventuais adequações, correções e demais atos para a perfeita conclusão da obra ou atestará a sua qualidade e conformidade.

22.6 Atestando a qualidade e conformidade da execução da obra, o **Município** receberá provisoriamente.

22.7 A obra somente será recebida definitivamente no prazo de **90 (noventa) dias** corridos contados do seu recebimento provisório, prazo no qual a **CONTRATADA** fica inteira e integralmente responsável por qualquer reparo, correção, adequação ou outros que se mostrarem necessários, às suas expensas, mediante simples notificação do **Município**, na qual assinalará prazo para realização dos serviços apontados.

22.8 O recebimento definitivo se dará por meio de Termo de Recebimento formal ou pelo simples decurso do prazo previsto neste Edital, com exceção dos eventos abaixo:

22.9 Suspende o curso do prazo para o recebimento definitivo, a notificação do **Município**, no sentido de que a **CONTRATADA** deva realizar o serviço de adequação, correção ou outro eventualmente apontado e verificado. O prazo recomeça a correr tão logo o **Município** ateste a realização do serviço conforme apontado e exigido;





**22.10** Caso seja retido na fiscalização, fica suspenso o curso do prazo de pagamento, voltando a correr na sua integralidade somente quando sanada a irregularidade constatada. O prazo recomeça a correr tão logo o **Município** ateste a realização conforme do objeto contratado.

### **23 - DAS PENALIDADES**

**23.1** As sanções dispostas no **Contrato** poderão ser aplicadas às empresas licitantes e à **CONTRATADA**, conforme o caso, sem prejuízo da reparação dos danos causados ao **Município** e das sanções previstas no art. 156 da Lei Federal nº 14.133/2021 e ulteriores alterações.

**23.2** Sem prejuízo da faculdade previstas nos art. 137 e 156 da Lei Federal nº 14.133/2021 e ulteriores alterações, **a não observância do cronograma contratual** sujeitará, cumulativamente a **CONTRATADA** às seguintes multas:

a) 5% (cinco por cento) do valor do contrato reajustado, por desatendimento de qualquer de suas cláusulas.

b) 0,1% (um décimo por cento) do valor total do contrato reajustado, por dia de atraso na entrega da obra ou no término das etapas previstas no Projeto Básico/Memorial Descritivo.

**23.3** O contrato a ser assinado com a licitante vencedora poderá ser rescindido de pleno direito pela Prefeitura Municipal de Capão Bonito independente de interpelação ou notificação judicial ou extrajudicial, nos seguintes casos:

I - falência;

II - concordata;

III - insolvência;

IV - dissolução judicial ou extrajudicial;

V - inobservância de dispositivos legais;

VI - inadimplemento de obrigação contratual.

**23.4** A licitante vencedora que, devidamente convocada, deixar de comparecer para a assinatura do contrato ficará sujeita às penalidades previstas na Lei 14.133 e suas alterações.

**23.5** As sanções previstas serão aplicadas ao responsável pelas infrações administrativas previstas nos incisos II, III, IV, V, VI e VII do **caput** do art. 155 da lei 14.133/2021, quando não se justificar a imposição de penalidade mais grave, e impedirá o responsável de licitar ou contratar no âmbito da Administração Pública direta e indireta do ente federativo que tiver aplicado a sanção, pelo prazo máximo de 3 (três) anos.

**23.6** A aplicação das Sanções somente ocorrerá após assegurado o contraditório e a prévia defesa, nos termos da legislação vigente.

**23.7** Até a decisão final quanto a eventual defesa apresentada, será retido o numerário apurado referente à sanção, sendo que o montante da multa poderá, a critério do **Município**, ser compensado com valores de pagamento devido ao fornecedor.

### **24 - DA EXTINÇÃO CONTRATUAL**

**24.1** A extinção contratual, em favor do **Município**, terá lugar de pleno direito, independentemente de prévia ação ou interpelação judicial, na ocorrência de qualquer uma das hipóteses previstas no artigo 137 da Lei Federal nº 14.133/2021 e ulteriores alterações.



**24.2** A rescisão contratual, em favor da **CONTRATADA**, terá lugar em caso de ocorrência das hipóteses previstas no artigo 137, §2º, da Lei nº 14.133/2021 e ulteriores alterações.

**24.3** A rescisão contratual poderá, ainda, ocorrer de pleno acordo entre as partes em razão de caso fortuito ou de força maior, regularmente comprovada, impeditiva da execução do **Contrato**, hipóteses em que as partes se comporão quanto à eventuais indenizações devidas reciprocamente, a qualquer título que seja, sendo-lhes lícito isentarem-se mutuamente.

## **25 - DOS ANEXOS DO EDITAL**

25.1 Seguem anexos ao presente Edital como parte integrante do mesmo:

**ANEXO I – FORMULÁRIO PADRONIZADO DE PROPOSTA FINANCEIRA;**  
**ANEXO II – DECLARAÇÃO DE ELABORAÇÃO INDEPENDENTE DE PROPOSTA E ATUAÇÃO CONFORME AO MARCO LEGAL ANTICORRUPÇÃO;**  
**ANEXO III – DECLARAÇÃO DE MICROEMPRESA OU EMPRESA DE PEQUENO PORTE;**  
**ANEXO IV – DECLARAÇÃO DE PLENO CUMPRIMENTO DOS REQUISITOS DE HABILITAÇÃO;**  
**ANEXO V – DECLARAÇÃO CONJUNTA - “HABILITAÇÃO**  
**ANEXO VI – FORMULÁRIO DE DADOS CADASTRAIS;**  
**ANEXO VII – CERTIFICADO DE REALIZAÇÃO DE VISTORIA TÉCNICA;**  
**ANEXO VIII – DECLARAÇÃO DE OPÇÃO POR NÃO REALIZAR A VISTORIA TÉCNICA;**  
**ANEXO IX – MINUTA DO CONTRATO;**  
**ANEXO X – MEMORIAL DESCRITIVO;**  
**ANEXO XI – PLANILHA ORÇAMENTÁRIA;**  
**ANEXO XII – CRONOGRAMA FÍSICO FINANCEIRO;**  
**ANEXO XIII – PROJETO;**  
**ANEXO XIV – ITEM DE RELEVÂNCIA.**

## **26 - DISPOSIÇÕES FINAIS**

**26.1** O **Município** poderá a qualquer momento revogar a presente Licitação, por razões de interesse público, decorrentes de fato supervenientes devidamente comprovados, pertinentes e suficientes a justificar tal conduta, ou anulá-la por ilegalidade, de ofício ou por terceiros, mediante parecer escrito e devidamente fundamentado.

**26.2** É facultada ao **Agente de Contratação**, ou autoridade superior, em qualquer fase desta Licitação, a promoção de diligência destinada a esclarecer ou complementar a instrução do processo, vedada a inclusão posterior de documento ou informação que deveria constar originalmente, conforme disposto na Lei Federal nº 14.133/2021.

**26.3** O **Município** se reserva o direito de, unilateralmente, desqualificar qualquer empresa caso:

**26.4** Tenha havido qualquer tentativa de influenciar, por meios ilícitos ou desonrosos, ao **Agente de Contratação** no processo de julgamento;

**26.5** Tenha havido comprovada falsidade ideológica, má conduta ou apresentação de documentos fora das normas exigidas.



**26.6** Antes do aviso oficial do resultado desta Licitação, não serão fornecidas a ninguém, quaisquer informações referentes à análise, avaliação ou comparação entre a documentação apresentada.

**26.7** A(s) empresa(s) licitante(s) responde(m) pela fidelidade e legitimidade dos documentos apresentados nas diversas fases deste processo licitatório.

**26.8** Os autos da Licitação são públicos, sendo também públicos todos os atos relativos ao procedimento, salvo quanto o conteúdo das propostas até a respectiva abertura:

**26.9** Eventual pedido para extração de cópias somente será analisado quando a solicitação for efetuada por escrito, devendo a mesmo ser encaminhada ao **Agente de Contratação**;

**26.10** As cópias físicas requeridas somente serão retiradas mediante o recolhimento de emolumentos em favor do **Município**, junto a instituição Bancária, para reembolso dos serviços reprográficos.

**26.11** A **CONTRATADA** obriga-se a manter, durante toda a execução do contrato, em compatibilidade com as obrigações por ela assumidas, todas as condições de habilitação e qualificação exigidas na licitação.

**26.12** Fica eleito o foro da Comarca de Capão Bonito/SP, com renúncia dos demais por mais privilegiados que sejam, para dirimir as questões suscitadas da interpretação desta Licitação, seu **Contrato** e demais atos deles decorrentes.

**26.13** A simples participação neste certame licitatório importa na aceitação, sem ressalvas e objeções, por parte de todas as empresas licitantes, das disposições contidas neste Edital e seus anexos, dos quais os mesmos atestam, pela participação, terem pleno conhecimento.

**26.14** Fica constituído como obrigação das empresas participantes, o acompanhamento das publicações contidas no Diário Oficial do Município de Capão Bonito em <https://imprensaoficial.capaobonito.sp.gov.br/>, no site oficial do Município em <https://licitacao.capaobonito.sp.gov.br/>

**26.15** Os casos omissos neste edital serão analisados e resolvidos pela aplicação de normas pertinentes às Licitações e Contratos, Lei Federal nº 14.133/2021 e ulteriores alterações, através do **Agente de Contratação**, eventualmente ouvidos os órgãos técnicos e especializados, as decisões do **Agente de Contratação** serão ratificadas pela autoridade superior.

Capão Bonito/SP, 17 de maio de 2024.

**Marcelo Batista da Silva**  
- **Secretário Municipal de Planejamento** -



**CONCORRÊNCIA ELETRÔNICA Nº 008/2024**

**PROCESSO Nº 1127/2024**

**ANEXO I – FORMULÁRIO PADRONIZADO DE PROPOSTA FINANCEIRA**

**OBJETO: *Contratação de empresa especializada visando à Construção de Aduelas de Concreto, Galerias de Drenagem e Passeio Público, em atendimento ao Distrito Turvo dos Almeidas, para a Secretaria Municipal de Planejamento*, conforme especificações constantes dos Anexos pertencentes ao presente instrumento convocatório.**

Proponente: \_\_\_\_\_

Endereço: \_\_\_\_\_

Município/UF \_\_\_\_\_ Bairro: \_\_\_\_\_

Fone: (\_\_\_\_\_) \_\_\_\_\_ Fax (\_\_\_\_\_) \_\_\_\_\_

CNPJ (MF): \_\_\_\_\_

Inscrição Estadual: \_\_\_\_\_

e-mail: \_\_\_\_\_

Preço GLOBAL: R\$ \_\_\_\_\_

Preço GLOBAL por extenso: \_\_\_\_\_

Condições de pagamento após a realização dos serviços: \_\_\_\_\_ (\_\_\_\_\_) dias corridos;

Prazo para execução total das obras e serviços objeto da presente licitação: \_\_\_\_\_ (\_\_\_\_\_) meses;

Prazo de validade da proposta com prazo mínimo de 90 (noventa) dias corridos, a contar do dia de abertura das propostas;

Declaramos expressamente que nos preços propostos estão inclusas todas as parcelas relativas aos custos de fornecimento de materiais, mão de obra, manutenção e operação de equipamentos e veículos, encargos sociais e trabalhistas, contribuições fiscais, acréscimos decorrentes de trabalhos noturnos, domingos e feriados e quaisquer outras despesas diretas ou indiretas, constituindo-se, portanto, na única remuneração a ser pago pela Prefeitura pela execução das obras e serviços objeto da presente licitação;

Declaramos expressamente que indicamos \_\_\_\_\_ como garantia para execução do contrato a ser prestada por ocasião de sua celebração, correspondente a 5% (cinco por cento) do valor total do contrato;



Declaramos que nos comprometemos a executar os eventuais serviços não constantes do edital, mas inerentes à natureza dos serviços contratados;

Declaramos que utilizaremos os equipamentos e a equipe técnica e administrativa que forem necessárias para a perfeita execução dos serviços, comprometendo-nos desde já a substituir ou aumentar a quantidade de equipamentos e de pessoal, desde que assim o exija a fiscalização da Prefeitura, para o cumprimento das obrigações assumidas;

Declaramos que na execução dos serviços, observaremos rigorosamente as especificações das normas técnicas brasileiras ou qualquer outra norma que garanta a qualidade igual ou superior, bem como as recomendações e instruções da fiscalização por servidor designado pela Municipalidade, assumindo, desde já, a integral responsabilidade pela perfeita realização dos trabalhos, de conformidade com as especificações do edital.

Local e Data

Carimbo e Assinatura



**CONCORRÊNCIA ELETRÔNICA Nº 008/2024**

**PROCESSO Nº 1127/2024**

**ANEXO II – DECLARAÇÃO DE ELABORAÇÃO INDEPENDENTE DE PROPOSTA E ATUAÇÃO CONFORME  
AO MARCO LEGAL ANTICORRUPÇÃO**

Eu, \_\_\_\_\_, portador do RG nº \_\_\_\_\_ e do CPF nº \_\_\_\_\_, representante legal do licitante (\_\_\_\_\_), interessado em participar da **Concorrência Eletrônica nº008/2024, Processo nº1127/2024, DECLARO**, sob as penas da Lei, especialmente o artigo 299 do Código Penal Brasileiro, que:

a) a proposta apresentada foi elaborada de maneira independente e o seu conteúdo não foi, no todo ou em parte, direta ou indiretamente, informado ou discutido com qualquer outro licitante ou interessado, em potencial ou de fato, no presente procedimento licitatório;

b) a intenção de apresentar a proposta não foi informada ou discutida com qualquer outro licitante ou interessado, em potencial ou de fato, no presente procedimento licitatório;

c) o licitante não tentou, por qualquer meio ou por qualquer pessoa, influir na decisão de qualquer outro licitante ou interessado, em potencial ou de fato, no presente procedimento licitatório;

d) o conteúdo da proposta apresentada não será, no todo ou em parte, direta ou indiretamente, comunicado ou discutido com qualquer outro licitante ou interessado, em potencial ou de fato, no presente procedimento licitatório antes da adjudicação do objeto;

e) o conteúdo da proposta apresentada não foi, no todo ou em parte, informado, discutido ou recebido de qualquer integrante relacionado, direta ou indiretamente, ao órgão licitante antes da abertura oficial das propostas; e

f) o representante legal do licitante está plenamente ciente do teor e da extensão desta declaração e que detém plenos poderes e informações para firmá-la.

**DECLARO**, ainda, que a pessoa jurídica que represento conduz seus negócios de forma a coibir fraudes, corrupção e a prática de quaisquer outros atos lesivos à Administração Pública, nacional ou estrangeira, em atendimento à Lei Federal nº 12.846/ 2013 e ao Decreto Estadual nº 60.106/2014, tais como:

I – Prometer, oferecer ou dar, direta ou indiretamente, vantagem indevida a agente público, ou a terceira pessoa a ele relacionada;

II – Comprovadamente, financiar, custear, patrocinar ou de qualquer modo subvencionar a prática dos atos ilícitos previstos em Lei;

III – comprovadamente, utilizar-se de interposta pessoa física ou jurídica para ocultar ou dissimular seus reais interesses ou a identidade dos beneficiários dos atos praticados;

IV – No tocante a licitações e contratos:

a) frustrar ou fraudar, mediante ajuste, combinação ou qualquer outro expediente, o caráter competitivo de procedimento licitatório público;





- b) impedir, perturbar ou fraudar a realização de qualquer ato de procedimento licitatório público;
  - c) afastar ou procurar afastar licitante, por meio de fraude ou oferecimento de vantagem de qualquer tipo;
  - d) fraudar licitação pública ou contrato dela decorrente;
  - e) criar, de modo fraudulento ou irregular, pessoa jurídica para participar de licitação pública ou celebrar contrato administrativo;
  - f) obter vantagem ou benefício indevido, de modo fraudulento, de modificações ou prorrogações de contratos celebrados com a administração pública, sem autorização em lei, no ato convocatório da licitação pública ou nos respectivos instrumentos contratuais; ou
  - g) manipular ou fraudar o equilíbrio econômico-financeiro dos contratos celebrados com a administração pública;
- V – Dificultar atividade de investigação ou fiscalização de órgãos, entidades ou agentes públicos, ou intervir em sua atuação, inclusive no âmbito das agências reguladoras e dos órgãos de fiscalização do sistema financeiro nacional.

(Local e data).

(Nome/assinatura do representante legal)



**CONCORRÊNCIA ELETRÔNICA Nº 008/2024**

**PROCESSO Nº 1127/2024**

**ANEXO III – DECLARAÇÃO DE ENQUADRAMENTO DE ME/EPP**

A empresa ....., inscrita no CNPJ nº....., por intermédio de seu representante legal o(a) Sr. (a)....., portador(a) da Carteira de Identidade nº.....e o CPF nº....., DECLARA, para fins legais, sob as penas da lei, de que cumpre os requisitos legais para a sua qualificação como microempresa ou empresa de pequeno porte nas condições do Estatuto Nacional da Microempresa e da Empresa de Pequeno Porte, instituído pela Lei Complementar nº. 123, de 14 de dezembro de 2006, em especial quanto ao seu art. 3º; que está apta a usufruir do tratamento favorecido estabelecido nos art. 42 a 49 da referida Lei Complementar e que não se enquadra nas situações relacionadas no §4º do art. 3º da citada Lei Complementar.

, \_\_\_\_\_ de \_\_\_\_\_ de 2024.

---

Razão Social da Empresa  
Nome do responsável legal. N.º  
do documento de identidade



CONCORRÊNCIA ELETRÔNICA Nº 008/2024

PROCESSO Nº 1127/2024

ANEXO IV – DECLARAÇÃO DE PLENO CUMPRIMENTO DOS REQUISITOS DE HABILITAÇÃO

(Nome / razão social a empresa) .....CNPJ N.º:  
, com sede \_\_\_\_\_ (endereço completo).

Por intermédio de seu representante legal, infra-assinado, para cumprimento do **previsto no inciso I do artigo 63.º da Lei n.º 14.133/2021**, DECLARA expressamente que cumpre plenamente os requisitos de habilitação exigidos para participação na **Concorrência Eletrônica nº 008/2024**.

Cidade: \_\_\_\_\_, (\_\_\_) de \_\_\_\_\_ de 2024.

Razão Social da Empresa

Nome do responsável legal.  
N.º do documento de identidade.



**CONCORRÊNCIA ELETRÔNICA Nº 008/2024**

**PROCESSO Nº 1127/2024**

**ANEXO V – DECLARAÇÃO CONJUNTA - “HABILITAÇÃO”**

**DECLARO**, sob as penas da Lei, que a empresa (.....CNPJ ,  
interessado em participar da **Concorrência nº008/2024** , **Processo nº 1127/2024** / :

- a) Está em situação regular perante o Ministério do Trabalho e Previdência no que se refere a observância do disposto no inciso XXXIII do artigo 7.º da Constituição Federal, no tocante a observância quanto à proibição de trabalho noturno, perigoso ou insalubre a menores de dezoito e de qualquer trabalho a menores de dezesseis anos, salvo na condição de aprendiz, a partir de quatorze anos
- b) Não se enquadra em nenhuma das vedações de participação na licitação.
- c) Atende às normas de saúde e segurança do trabalho, nos termos do parágrafo único do artigo 117 da Constituição Estadual.
- d) Na qualidade de proponente do procedimento licitatório supra, instaurado pelo Município de Capão Bonito/SP, não possui em seu quadro societário Servidor Público municipal da ativa.
- e) Que os serviços são prestados por empresas que comprovam cumprimento de reserva de cargos prevista em lei para pessoa com deficiência ou para reabilitado da Previdência Social e que atendem às regras de acessibilidade previstas na legislação, conforme disposto no art. 63, IV da Lei nº 14.133, de 01 de abril de 2021.

\_\_\_\_\_, \_\_\_\_ de \_\_\_\_\_ de 2024.

\_\_\_\_\_  
(representante legal)



**CONCORRÊNCIA ELETRÔNICA Nº 008/2024 - PROCESSO Nº 1127/2024**  
**ANEXO VI – FORMULÁRIO DE DADOS CADASTRAIS**

<b>I) Dados da Empresa:</b>					
Razão Social:					
CNPJ/MF:		Insc. Estadual:			
Endereço:				Número:	
Bairro		Complemento:			
Cidade		Estado:		CEP:	
Telefone 1:	Telefone 2:	e-mail:			

<b>II) Dados do representante legal participante da sessão de licitação:</b>					
Nome:					
RG	CPF:	Data de Nasc:			
Endereço:				Número:	
Bairro:		Complemento			
Cidade:		Estado		CEP:	
Telefone 1:	Telefone 2:	e-mail:			

<b>III) Dados do representante legal que assinará o Contrato ou a Ata de Registro de Preços:</b>					
Nome:					
RG	CPF:	Data de Nasc:			
Endereço:				Número:	
Bairro:		Complemento			
Cidade:		Estado		CEP:	
Telefone 1:	Telefone 2:	e-mail:			

<b>IV) Endereço e contato para envio do contrato para assinatura:</b>					
Nome/Setor responsável					
Endereço:				Número:	
Bairro:		Complemento			
Cidade:		Estado		CEP:	
Telefone 1:	Telefone 2:	e-mail:			

<b>V) Dados bancário para pagamento:</b>					
Banco:	Agência:	Tipo de Conta:	nº conta:		

<b>VI) Quadro Societário:</b>					
Nome				CPF:	
Nome				CPF:	
Nome				CPF:	
Nome				CPF:	



**CONCORRÊNCIA ELETRÔNICA N° 008/2024**

**PROCESSO N° 1127/2024**

**ANEXO VII – CERTIFICADO DE REALIZAÇÃO DE VISTORIA TÉCNICA  
(emitido pela Unidade Contratante)**

**ATESTO** que o representante legal do licitante \_\_\_\_\_, interessado em participar da **CONCORRÊNCIA ELETRÔNICA n°008/2024, Processo n° 1127/2024**, realizou nesta data vistoria técnica nas instalações do \_\_\_\_\_, recebendo assim todas as informações e subsídios necessários para a elaboração da sua proposta.

O licitante está ciente desde já que, em conformidade com o estabelecido no Edital, não poderá pleitear em nenhuma hipótese modificações nos preços, prazos ou condições ajustadas, tampouco alegar quaisquer prejuízos ou reivindicar quaisquer benefícios sob a invocação de insuficiência de dados ou informações sobre os locais em que serão executados os serviços.

(Local e data)

\_\_\_\_\_  
(nome completo, assinatura e qualificação do representante da licitante)

\_\_\_\_\_  
(nome completo, assinatura e cargo do servidor responsável por acompanhar a vistoria)





**CONCORRÊNCIA ELETRÔNICA Nº 008/2024**

**PROCESSO Nº 1127/2024**

**ANEXO VIII – DECLARAÇÃO DE OPÇÃO POR NÃO REALIZAR A VISTORIA TÉCNICA**

**(elaborado pelo licitante)**

Eu, \_\_\_\_\_, portador do RG nº - \_\_\_\_\_ e do CPF nº \_\_\_\_\_, na condição de representante legal de \_\_\_\_\_  
(nome empresarial), CNPJ: \_\_\_\_\_, interessado em participar da **CONCORRÊNCIA ELETRÔNICA nº 008/2024, Processo nº 1127/2024, DECLARO** que o licitante não realizou a vistoria técnica prevista no Edital e que, mesmo ciente da possibilidade de fazê-la e dos riscos e consequências envolvidos, optou por formular a proposta sem realizar a vistoria técnica que lhe havia sido facultada.

O licitante está ciente desde já que, em conformidade com o estabelecido no Edital, não poderá pleitear em nenhuma hipótese modificações nos preços, prazos ou condições ajustadas, tampouco alegar quaisquer prejuízos ou reivindicar quaisquer benefícios sob a invocação de insuficiência de dados ou informações sobre os locais em que serão executados os serviços.

(Local e data)

(nome completo, assinatura e qualificação do representante da licitante)



CONCORRÊNCIA ELETRÔNICA Nº 008/2024

PROCESSO Nº 1127/2024

ANEXO IX – MINUTA DE CONTRATO

TERMO DE CONTRATO DE PRESTAÇÃO DE  
SERVIÇOS, QUE FAZEM ENTRE SI A  
PREFEITURA MUNICIPAL DE CAPÃO BONITO E

\_\_\_\_\_.

PROCESSO Nº 1127/2024

Prefeitura Municipal de Capão Bonito, doravante denominada **CONTRATANTE**, neste ato representada pelo Secretário Municipal de Planejamento, Marcelo Batista da Silva, brasileiro, portador da Carteira de Identidade (RG) nº \_\_\_\_\_ e inscrito no CPF sob o nº \_\_\_\_\_, residente e domiciliado neste Município e de outro lado, \_\_\_\_\_, inscrito no CNPJ/MF \_\_\_\_\_, neste ato representado por \_\_\_\_\_, portador do RG nº \_\_\_\_\_, CPF nº \_\_\_\_\_, com endereço \_\_\_\_\_, doravante denominado **CONTRATADO**, conforme consta no \_\_\_\_\_ (indicar o ato que o qualifica como representante legal), firmam o presente termo de contrato, cuja celebração foi autorizada às fls. \_\_\_\_ do processo administrativo nº \_\_\_\_, doravante denominado Processo, concernente à **CONCORRÊNCIA PÚBLICA nº 008/2024, “TIPO “EMPREITADA GLOBAL”**. Os contraentes enunciam as seguintes cláusulas e condições que regerão o contrato em harmonia com os princípios e normas da legislação aplicável à espécie, especialmente a Lei Federal nº 14.133/2021 e suas alterações posteriores, doravante denominadas Lei, que as partes declaram conhecer, subordinando-se, incondicional e irrevocavelmente, às suas estipulações.

Cláusula 1ª - DO OBJETO

1.1 A CONTRATADA obriga-se à execução da obra e serviços diretamente à PREFEITURA, por empreitada e preço global, **Contratação de empresa especializada visando à Construção de Aduelas de Concreto, Galerias de Drenagem e Passeio Público, em atendimento ao Distrito Turvo dos Almeidas, para a Secretaria Municipal de Planejamento**, deste Município, conforme especificações constantes dos Anexos pertencentes ao edital da **Concorrência Pública nº 008/2024**.

1.2. As obras e os serviços deverão ser executados de acordo com as seguintes condições:

- 1.2.1. A Lei Federal nº. 14.133/2021 e demais legislações aplicáveis à matéria;
- 1.2.2. As normas da ABNT;
- 1.2.3. Lei Orgânica Municipal;
- 1.2.4. Observação de todas as normas de higiene e segurança.

Cláusula 2ª - DO PREÇO E DAS MEDIÇÕES

2.1. Pela execução da obra e serviços referidos na cláusula anterior, item 1.1, a Prefeitura do Município de Capão Bonito - SP pagará à CONTRATADA a importância global de R\$ \_\_\_\_\_ (\_\_\_\_\_.), na qual se incluem, além do lucro, as despesas de mão de obra, materiais, carga, seguros, impostos, taxas, transportes, água, energia elétrica, uso de maquinários, depreciação de máquinas e ferramentas, sinalização do trânsito, manutenção, despesas de escritório e expediente, guarda dos serviços e quaisquer outras despesas que estejam direta ou indiretamente, relacionadas com a execução total dos serviços, inclusive a limpeza dos locais após a conclusão dos serviços.



2.2. As fiscalizações serão efetuadas por técnicos da Municipalidade, designados para tanto, acompanhado do responsável pela empresa contratada.

2.3. As fiscalizações serão efetuadas periodicamente, durante a vigência contratual, a fim de que seja verificado o cumprimento das especificações dos serviços, constantes do Memorial Descritivo e Planilha Orçamentária, Cronograma Físico – Financeiro, que fazem parte como anexos ao presente edital da **Concorrência Pública nº 008/2024**.

### **Cláusula 3ª – DA GARANTIA**

3.1. Para garantia de execução dos serviços como condição para validade deste contrato a CONTRATADA deverá apresentar **garantia** em uma das modalidades prevista no §1º, do art. 96, da Lei Federal nº 14.133/21, para assegurar a plena execução do presente instrumento, correspondente a 5% (cinco por cento) do valor da contratação. No caso de fiança bancária ou apólice de seguro, sua validade deverá abranger, no mínimo, 30 (trinta) dias após o término da vigência contratual

3.1.1 No caso do contrato ser prorrogado, a **CONTRATADA** deverá prestar garantia de 5% (cinco por cento), sobre o valor da prorrogação, na mesma modalidade anteriormente oferecida, ou outra permitida no § 1º, do art. 96, da Lei Federal nº 14.133/21.

### **Cláusula 4ª - DAS CONDIÇÕES DE PAGAMENTO**

4.1.O pagamento será efetuado pela tesouraria da PREFEITURA, em até **30 (trinta)dias corridos** após a apresentação do Atestado de Aceite dos Serviços emitido pelo Setor de Engenharia da Secretaria Municipal de Obras, pelo valor da nota fiscal devidamente extraída pela CONTRATADA, desde que seja devidamente processada pela contabilidade.

4.2. Caso o dia de pagamento coincida com sábados, domingos, feriados ou pontos facultativos, o mesmo será efetuado no primeiro dia útil subsequente sem qualquer incidência de correção monetária ou reajuste.

### **Cláusula 5ª - DO PRAZO DE EXECUÇÃO**

5.1. Os serviços serão iniciados imediatamente após o recebimento, pela CONTRATADA, da respectiva Ordem de Serviço emitida pela PREFEITURA, devendo a obra ser entregue no prazo de **06 (seis) meses**, podendo ser prorrogado por acordo escrito e expresso celebrado entre as partes, a partir da liberação, salvo se:

5.1.1. Ocorrerem dias de chuvas prolongadas, ou qualquer outro fator meteorológico ou geológico que prejudique o andamento dos serviços, e serão acrescidos no prazo estabelecido.

5.1.2. Ocorrer motivo justo (a critério da PREFEITURA) e desde que solicitado previamente, por escrito antes que expirem os prazos estabelecidos.

### **Cláusula 6ª - DAS RESPONSABILIDADES DA CONTRATADA**

6.1. A CONTRATADA obriga-se a dirigir o serviço por seus técnicos, mantendo em sua direção um preposto com poderes para representá-la nos negócios relativos aos serviços, ficando a indicação deste, sujeito à prévia aprovação da PREFEITURA.

6.2. A CONTRATADA reconhece por este instrumento que é a única e exclusiva responsável por danos ou prejuízos que possam causar à PREFEITURA, coisas ou pessoas de terceiros, em decorrência da execução das obras, correndo às suas expensas, sem quaisquer ônus para a PREFEITURA, ressarcimento ou indenização que tais danos ou prejuízos, nos termos do Código Civil Brasileiro e legislação pertinente, sendo obrigada a executar os reparos de vícios que porventura venham a ser notados como decorrentes da empreitada, mesmo após o recebimento definitivo dos serviços, salvo os reparos devidos ao desgaste natural de uso indevido dos serviços.

6.3. A CONTRATADA compromete-se a reforçar e/ou substituir os seus recursos de equipamento ou pessoal, se for constatada a sua inadequação para realizar os serviços, ou atraso no cronograma previamente aprovado pela PREFEITURA.



6.4. A CONTRATADA obriga-se a permitir a fiscalização municipal, possibilitando verificar equipamentos, materiais e a fornecer, quando solicitada, todos os dados e elementos relativos aos serviços.

6.5. A PREFEITURA, através de servidor designado para tanto, poderá em qualquer ocasião, exercer a mais ampla fiscalização dos serviços, reservando-se o direito de rejeitá-las a seu critério, quando não forem consideradas satisfatórias, devendo a CONTRATADA refazê-las às suas expensas.

6.6. Caberá à CONTRATADA:

6.6.1. Observar escrupulosamente a boa prática dos serviços conforme as normas técnicas e ao projeto exposto pela PREFEITURA, e, empregar materiais de boa qualidade e dentro das normas da ABNT, bem como as Leis, Regulamentos e Posturas Federais, Estaduais e Municipais, relativas aos serviços, cumprindo imediatamente as intimações e exigências das respectivas autoridades;

6.6.2. Arcar com todas as despesas referentes a consumo de água, energia elétrica, manutenção, alimentação do pessoal, transporte de pessoal, bem como aquelas de escritório;

6.6.3. Sinalizar o trânsito durante a execução dos serviços, bem como se responsabilizar por todo e qualquer dano causado a terceiros;

6.6.4. Cumprir rigorosamente todas as disposições legais referentes à segurança, higiene e medicina do trabalho, fornecendo, por sua conta, todos os materiais necessários à segurança do pessoal que trabalhar para a execução dos serviços;

6.7. Caberá à CONTRATADA refazer por sua conta os serviços executados em desacordo com as especificações técnicas e determinações da fiscalização, bem como aquelas que apresentarem defeitos de material e vícios de execução, refazendo-as satisfatoriamente, sem qualquer ônus para a PREFEITURA, sob pena de ser declarada inidônea para futuras licitações, sem prejuízo de outras penalidades.

#### **Cláusula 7ª - DO RECEBIMENTO DOS SERVIÇOS**

7.1. Os serviços somente serão recebidos pela PREFEITURA após atendimento de todas as condições estabelecidas neste contrato, e:

7.1.1. Provisoriamente, pelo responsável por seu acompanhamento e fiscalização, mediante termo circunstanciado, assinado, dentro de 05 (cinco) dias da comunicação escrita da CONTRATADA.

7.1.2. Definitivamente, após decurso de observação ou vistoria que comprove a adequação do objeto aos termos contratuais, em até 30 (trinta) dias de lavratura do termo de recebimento provisório.

#### **Cláusula 8ª - DAS PENALIDADES**

8.1. Sem prejuízo da faculdade previstas nos art. 137 e 156 da Lei Federal nº 14.133/2021 e ulteriores alterações, **a não observância do cronograma contratual** sujeitará, cumulativamente a **CONTRATADA** às seguintes multas:

a) 5% (cinco por cento) do valor do contrato reajustado, por desatendimento de qualquer de suas cláusulas.

b) 0,1% (um décimo por cento) do valor total do contrato reajustado, por dia de atraso na entrega da obra ou no término das etapas previstas no Projeto Básico/Memorial Descritivo.

8.2 O contrato a ser assinado com a licitante vencedora poderá ser rescindido de pleno direito pela Prefeitura Municipal de Capão Bonito independente de interpelação ou notificação judicial ou extrajudicial, nos seguintes casos:

I - falência;

II - concordata;

III - insolvência;

IV - dissolução judicial ou extrajudicial;

V - inobservância de dispositivos legais;

VI - inadimplemento de obrigação contratual.

8.3 A licitante vencedora que, devidamente convocada, deixar de comparecer para a assinatura do contrato ficará sujeita às penalidades previstas na Lei 14.133 e suas alterações.



8.4 As sanções previstas serão aplicadas ao responsável pelas infrações administrativas previstas nos incisos II, III, IV, V, VI e VII do **caput** do art. 155 da lei 14.133/2021, quando não se justificar a imposição de penalidade mais grave, e impedirá o responsável de licitar ou contratar no âmbito da Administração Pública direta e indireta do ente federativo que tiver aplicado a sanção, pelo prazo máximo de 3 (três) anos.

8.5 A aplicação das Sanções somente ocorrerá após assegurado o contraditório e a prévia defesa, nos termos da legislação vigente.

8.6 Até a decisão final quanto a eventual defesa apresentada, será retido o numerário apurado referente à sanção, sendo que o montante da multa poderá, a critério do **Município**, ser compensado com valores de pagamento devido ao fornecedor.

#### **Cláusula 9ª - DA RESCISÃO CONTRATUAL**

9.1 A Contratante poderá rescindir o contrato, independentemente de interpelação judicial ou extrajudicial e de qualquer indenização, nos seguintes casos:

- a) O não cumprimento ou cumprimento irregular de cláusulas contratuais, especificações ou prazos, por parte da Contratada;
- b) A decretação de falência ou a instalação de insolvência civil da Contratada;
- c) O conhecimento de infrações à Legislação Trabalhista por parte da Contratada;
- d) A ocorrência de caso fortuito ou de força maior, regularmente comprovada, impeditiva da execução do contrato;
- e) Razões de interesse público de conformidade com o disposto nos art. 138 e 139 da Lei Federal 14.133/2021.

9.2. Na hipótese de ocorrer a rescisão administrativa prevista no art. 138 e 139 da Lei Federal 14.133/2021, à Contratante são assegurados os direitos previstos na Lei Federal 14.133/2021.

9.3. As hipóteses de rescisão contratual, quando incidentes por fato causado pela Contratada, poderão ser cumuladas com as respectivas penalidades, sem prejuízo da cumulação de eventuais multas pertinentes ao caso.

#### **Cláusula 10ª - DOS RECURSOS FINANCEIROS**

10.1. A despesa originada por esta contratação será atendida pela seguinte dotação orçamentária constantes do orçamento desta Municipalidade:

**Recurso Próprio/Tesouro**  
**Funcional Programática: 15.452.0005.1014**  
**Categoria Econômica: 4.4.90.51**  
**Ficha: 404**

#### **Cláusula 11- DOS REAJUSTES DE PREÇOS**

10.1. Em caso de força maior, caso fortuito ou fato do príncipe ou em decorrência de fatos imprevisíveis ou previsíveis de consequências incalculáveis, que inviabilizem a execução da ata tal como pactuada, nos termos da alínea "d" do inciso II do caput do art. 124 da Lei nº 14.133, de 2021

#### **Cláusula 11ª - DO SUPORTE LEGAL**

11.1. Este contrato é regulamentado pelos seguintes dispositivos legais:

- 11.1.1. Constituição Federal;
- 11.1.2. Lei Orgânica Municipal;
- 11.1.3. Lei Federal nº: 14.133/21
- 11.1.4. Lei Complementar nº 123/2006 e Lei Complementar nº 147/2014;
- 11.1.5. Demais disposições legais passíveis de aplicação, inclusive subsidiariamente, os princípios gerais de Direito.

#### **Cláusula 12ª – DA PROTEÇÃO DE DADOS**



12.1. É vedado às partes a utilização de todo e qualquer dado pessoal repassado em decorrência da execução contratual para finalidade distinta daquela do objeto da contratação, sob pena de responsabilização administrativa, civil e criminal.

12.2. Sem prejuízo da aplicação das normas previstas pela Lei nº 12.527, de 18 de novembro de 2011, as partes se comprometem a manter sigilo e confidencialidade de todas as informações – em especial os dados pessoais e os dados pessoais sensíveis – repassados em decorrência da execução contratual, em consonância com o disposto na Lei nº 13.709/2018 (Lei Geral de Proteção de Dados Pessoais – LGPD), sendo vedado o repasse das informações a outras empresas ou pessoas, salvo aquelas decorrentes de obrigações legais ou para viabilizar o cumprimento do instrumento contratual.

12.2.1. O dever de sigilo e confidencialidade permanecem em vigor mesmo após a extinção do vínculo existente entre a CONTRATANTE e a CONTRATADA, e entre esta e seus colaboradores, subordinados, prestadores de serviço e consultores.

12.3. Em atendimento ao disposto na Lei Geral de Proteção de Dados, a CONTRATANTE, para a execução do serviço objeto deste contrato, deterá acesso a dados pessoais dos representantes da CONTRATADA, tais como número do CPF e do RG, endereços eletrônico e residencial, e cópia do documento de identificação, os quais serão tratados conforme as disposições da Lei nº 13.709/2018.

12.4. A CONTRATADA declara que tem ciência da existência da Lei Geral de Proteção de Dados e se compromete a adequar todos os procedimentos internos ao disposto na legislação com o intuito de proteger os dados pessoais repassados pela CONTRATANTE.

12.5. A CONTRATADA fica obrigada a comunicar a CONTRATANTE em até 24 (vinte e quatro) horas qualquer incidente de acessos não autorizados aos dados pessoais, situações acidentais ou ilícitas de destruição, perda, alteração, comunicação ou qualquer forma de tratamento inadequado ou ilícito, bem como adotar as providências dispostas no art. 48 da Lei Geral de Proteção de Dados.

12.5.1. A comunicação não exime a CONTRATADA das obrigações, sanções e responsabilidades que possam incidir em razão das situações violadoras acima indicadas.

12.6. O descumprimento de qualquer das cláusulas acima relacionadas ensejará, sem prejuízo do contraditório e ampla defesa, na aplicação das penalidades cabíveis.

### **Cláusula 13ª - DAS DISPOSIÇÕES GERAIS E FINAIS**

13.1. Não será permitido o início dos serviços sem que a Municipalidade, através de servidor designado para tanto emita, previamente, a respectiva Ordem de Serviço.

13.2. Aplica-se, no que couber, o disposto no artigo 137 da Lei Federal nº: 14.133/21, bem como outros dispositivos legais previstos na aludida Lei.

13.3. Para os casos omissos neste contrato prevalecerão as condições e exigências da respectiva licitação e de mais disposições em vigor.

13.4. A PREFEITURA por servidor designado exercerá, a qualquer tempo, a fiscalização dos serviços, podendo pedir os esclarecimentos que julgar necessário.

13.5. A CONTRATADA poderá subcontratar serviços específicos e especializados que abranjam apenas partes dos serviços, e desde que previamente autorizados pela PREFEITURA, ficando a CONTRATADA responsável pela boa qualidade do conjunto de serviços, bem como pelos demais compromissos assumidos com a PREFEITURA.

13.6. Fica expressamente proibida à subcontratação total dos serviços.

13.7. A CONTRATADA assume total responsabilidade pela execução integral dose serviços, objeto deste contrato,



pelo preço global oferecido, sem direito a qualquer ressarcimento por despesas decorrentes de custos ou serviços não previstos em sua proposta, quer decorrentes de erro ou omissão de sua parte.

13.8. A CONTRATADA é obrigada a reparar, corrigir, remover, reconstruir ou substituir, às suas expensas, no total ou em partes, o objeto deste contrato em que se verificarem vícios, defeitos ou incorreções resultantes da má execução ou de materiais inadequados empregados nos serviços.

13.9. A CONTRATADA é responsável pelos danos causados diretamente à PREFEITURA e a terceiros, decorrentes de sua culpa ou dolo na execução deste contrato, não excluindo ou reduzindo essa responsabilidade à fiscalização ou o acompanhamento pela PREFEITURA.

13.10. As dúvidas surgidas na aplicação deste contrato, bem como os casos omissos serão solucionadas pelo Setor de Licitações, ouvidos os órgãos técnicos especializados, ou profissionais que se fizerem necessários.

13.11. Prevalecerá o presente contrato no caso de haver divergências entre ele e os documentos eventualmente anexados.

13.12. **O gestor do contrato será a Secretaria Municipal de Planejamento.**

13.13. Fica eleito o Foro da Comarca de Capão Bonito/SP, para solução em primeira instância, de quaisquer questões suscitadas na execução deste contrato, não resolvidas administrativamente.

13.14. Lido e achado conforme assinam este instrumento, em 04 (quatro) vias de igual teor e forma, as partes e testemunhas.

Capão Bonito, \_\_\_\_ de \_\_\_\_\_ de 2024.

**CONTRATANTE:**

**Marcelo Batista da Silva**  
**Secretário Municipal de Planejamento**

**CONTRATADA:**

**xxxxxxx**  
**Representante: xxxxxxxxxxxx**  
**RG nº xxxxxxxxx e CPF nº xxxxxxxxxxxx**

**TESTEMUNHAS:**

1. \_\_\_\_\_ RG: \_\_\_\_\_

2. \_\_\_\_\_ RG: \_\_\_\_\_





**PREFEITURA DE  
CAPÃO BONITO**

**PREFEITURA DO MUNICÍPIO DE CAPÃO BONITO - SP.**  
Rua Nove de Julho, 690 - CEP 18300 - 900 - Fone/ Fax (015) 3543.9900  
**SECRETARIA DOS NEGÓCIOS JURÍDICOS**  
**Setor de Licitação**

**CONCORRÊNCIA ELETRÔNICA Nº 008/2024**

**PROCESSO Nº 1127/2024**

**ANEXO IX – MEMORIAL DESCRITIVO**



**PREFEITURA DE  
CAPÃO BONITO**

## **PREFEITURA DO MUNICÍPIO DE CAPÃO BONITO - SP**

**SECRETARIA MUNICIPAL DE PLANEJAMENTO**

Praça Deputado Antônio Sylvio Cunha Bueno, centro  
CÉP: 18300-300 – fone: (15) 3542-3897 – 3543-1244

Email: planejamento@capaobonito.sp.gov.br

### **MEMORIAL DESCRITIVO**

Obra: EXECUÇÃO DE **ADUELAS EM CONCRETO ARMADO**, MURO DE ALA, GALERIA DE ESCOAMENTO DE ÁGUAS PLUVIAIS, MEIO-FIO E CALÇADA.

Local: AV. JANUARIO ROQUE SIQUEIRA Nº 1612, DISTRITO TURVO DOS ALMEIDAS – CAPÃO BONITO/SP.

Regime de Execução da Obra – Administração INDIRETA do tipo Empreitada por Preço Global.

### **INTRODUÇÃO**

O presente memorial descritivo tem a finalidade de estabelecer as diretrizes gerais e fixar as características técnicas a serem observadas para a execução da obra e serviços de fornecimento e aplicação de EXECUÇÃO DE ADUELAS EM CONCRETO ARMADO, MURO DE ALA E GALERIA DE ESCOAMENTO DE ÁGUAS PLUVIAIS e serviços afins e correlatos no trecho da Av. Januário Roque Siqueira nº1612, Distrito Turvo dos Almeida, neste Município de Capão Bonito, Estado de São Paulo.

Os serviços serão realizados conforme projeto e memorial descritivo.

### **SERVIÇOS PRELIMINARES**

#### **PLACA DE OBRA**

Fornecimento de materiais, acessórios para fixação e a mão de obra necessária para instalação de placa para identificação da obra, englobando os módulos referentes às placas do Governo do Estado de São Paulo, da empresa Gerenciadora, e do cronograma da obra, constituída por: chapa em aço galvanizado nº16 ou nº18, com tratamento anticorrosivo resistente às intempéries; Fundo em compensado de madeira, espessura de 12 mm; requadro e estrutura em madeira; Marcas, logomarcas, assinaturas e título da obra, conforme especificações do Manual de Padronização de Assinaturas do Governo do Estado de São Paulo e da empresa Gerenciadora; Pontaletes de Erisma uncinatum (conhecido como Quarubarana ou Cedrinho), ou Qualea spp (conhecida como Cambará), de 3 x 2 m.

#### **DEMOLIÇÃO**

Fornecimento de caminhão basculante, equipamentos, a mão de obra necessária e ferramentas auxiliares para a execução dos serviços executados mecanicamente e manualmente com auxílio de ferramental apropriado para o : desmonte, demolição e fragmentação de pavimento ou piso em concreto, inclusive sub-bases, ou lastros, com rompedor pneumático (martetele); desmonte, demolição e



fragmentação de elementos em concreto armado com rompedor pneumático (martelete); desmonte, demolição, fragmentação de elementos em alvenaria de elevação ou elemento vazado, manualmente; e a seleção e acomodação manual do entulho em lotes;

#### TRANSPORTE DE ENTULHO

Fornecimento de caminhão basculante, com caçamba reforçada, e a mão de obra necessária para a execução do serviço de transporte do material de entulho, para distâncias superiores 10 quilômetros. Remunera também o retorno do veículo descarregado. Todo entulho gerado deverá obedecer à Lei nº 14.803, de 26 de junho de 2008 e à Resolução CONAMA nº 307/2002 e suas alterações. Normas técnicas: NBR 15112, NBR 15113 e NBR 15114.

#### MOVIMENTO DE TERRA

Fornecimento de equipamentos e mão de obra necessários para o desvio do córrego e a execução de corte e aterro mecanizados para solos de primeira categoria e para solo brejoso ou turfa, em campo aberto, englobando os serviços: corte; carregamento e transporte até o raio de um quilômetro, dentro da obra; o lançamento do solo para aterro; acertos e acabamentos manuais no corte. Execução e compactação de aterros em campo aberto, englobando os serviços: espalhamento de solo fornecido, previamente selecionado; homogeneização do solo; compactação igual ou maior que 95%, em relação ao ensaio do proctor normal, conforme exigências do projeto; o controle tecnológico com relação às características e qualidade do material a ser utilizado, ao desvio, em relação à umidade, inferior a 2% e à espessura e homogeneidade das camadas; locação dos platôs e taludes; nivelamento, acertos e acabamentos manuais e ensaios geotécnicos. Toda a execução dos serviços bem como os ensaios tecnológicos deverão obedecer às especificações e quantidades mínimas exigidas pelas normas: NBR 5681, NBR 6459, NBR 7180, NBR 7181 e NBR 7182.

#### PREPARAÇÃO DE BASE

Aplicação de rachão para fundação, e aplicação de lastro de pedra britada conforme especifica no projeto.

Execução de base de concreto magro, traço 1:4,5:4,5 (cimento: areia média: brita 1) em massa de materiais secos, preparo mecânico em betoneira de 600l, fator água/cimento de 0,75, com espessura de 3 cm, para o assentamento das aduelas de concreto.

Execução de laje sobre solo, espessura de 15cm, FCK = 30 MPA, com uso de formas em madeira serrada, conforme especifica no projeto.



### ADUELAS EM CONCRETO ARMADO

Serviços de aduela / galeria pré-moldada de concreto armado seção retangular interna de 2,00x1,50 m (LxA), mísula de 20x20cm, C= 1,00m, espessura de 0,25m, classe de carga TR45 e fck = 30 MPa de acordo com as normas ABNT e especificações do DNIT. Executar a junta com argamassa de cimento e areia no traço 1:3, com aditivo hidrófugo de pega normal, em sua face externa e interna, exceto na laje inferior externa.

### PAVIMENTO EM CONCRETO ARMADO

Sob as aduelas de concreto deverá ser executado uma Laje em concreto armado, com 30cm de espessura, de acordo com o projeto. Finalizando com um aterro mecanizado por compensação, com solo de 1ª categoria em campo aberto e sua compactação mecanizada mínima de 95% PN acima da laje.

### MURO ALA

Devera ser executado muro de ala para aduelas em concreto armado. Os muros ala são estruturas projetadas para suportar esforços laterais decorrentes de maciços de terra e/ou de água. O muro devera ser executado conforme projeto.

### GALERIA DE ESCOAMENTO DE ÁGUAS PLUVIAIS

Materiais e mão de obra necessários para a execução da boca de lobo simples, com altura até 1,20 m, padrão PMSP, constituída por: alvenaria de bloco de concreto estrutural; argamassa graute; fundo em concreto armado; revestimento interno com argamassa de cimento e areia traço 1:3, com uso de polímero impermeabilizante; cinta de amarração superior para apoio da tampa; tampa de concreto para boca de lobo; guia tipo chapéu para boca lobo. Prevendo também os serviços de escavação, escoramento da vala, reaterro e disposição das sobras.

Execução de corte e aterro mecanizados para solos de primeira categoria, compactação e o fornecimento, posto obra, de concreto usinado, resistência mínima à compressão de 20 MPa, plasticidade (slump) de 5 + 1 cm, para a instalação dos tubos de concreto. Instalação de tubos de concreto simples, classe PS-1, seção circular, com juntas rígidas argamassadas, para redes de águas pluviais e líquidos não-agressivos, diâmetro nominal de 400 mm; argamassa de cimento e areia, traço 1:3, para a junta; argamassa de cimento e areia, traço 1:1, com hidrófugo, para o capeamento externo da junta; e a mão-de-obra necessária para a execução dos serviços: carregamento, assentamento, alinhamento e nivelamento dos tubos; aplicação de juta ou estopa alcatroada na ponta do tubo; encaixe da ponta do tubo, de forma centrada; execução e aplicação da argamassa na bolsa do tubo; capeamento externo da junta com argamassa impermeabilizante, formando respaldo de 45º em relação à superfície do tubo, e o escoramento do tubo com solo proveniente da escavação.

### GUIA, SARGETA E PASSEIO



Execução de guia (meio-fio) e sarjeta conjugados de concreto, moldada in loco em trecho reto com extrusora, 45cm base (15cm base da guia + 30 cm base da sarjeta) x 22cm altura de acordo com o projeto. E execução de passeio (calçada) ou piso de concreto com concreto moldado in loco, feito em obra, acabamento convencional, espessura 6cm, armado de acordo com o projeto.

### PAVIMENTAÇÃO

Concluída a etapa mencionada, a empresa contratada executará a base solo brita, base de brita graduada, regularização e compactação mecanizada da superfície e posteriormente aplicará imprimação impermeabilizante (CM-30), pintura de ligação com aplicação de RR-2C, com camada de 4 cm de Binder, mais uma camada de pintura de ligação RR-2C e camada de rolamento de 3cm acabada para pavimentação.

Executar abolidado no pavimento p/ lançar as águas pluviais na boca de lobo existente, de acordo com o projeto.

### GUARDA CORPO

Instalação de guarda-corpo de aço galvanizado de 1,10m de altura, montantes tubulares de 1.1/2 espaçados de 1,20m, travessa superior de 2, gradil formado por barras chatas em ferro de 32x4,8mm, fixado com chumbador mecânico.

Capão Bonito, 05/02/2024

---

HEITOR CANDIDO DE SOUZA JUNIOR  
CREA 5061445532



**PREFEITURA DE  
CAPÃO BONITO**

**PREFEITURA DO MUNICÍPIO DE CAPÃO BONITO - SP.**  
Rua Nove de Julho, 690 - CEP 18300 - 900 - Fone/ Fax (015) 3543.9900  
**SECRETARIA DOS NEGÓCIOS JURÍDICOS**  
**Setor de Licitação**

**CONCORRÊNCIA ELETRÔNICA Nº 008/2024**

**PROCESSO Nº 1127/2024**

**ANEXO X – PLANILHA ORÇAMENTÁRIA**

**PLANILHA ORÇAMENTÁRIA**
**CDHU BOLETIM 191 NÃO DESONERADO - A partir 06/09/2023**
**SINAPI NÃO DESONERADO - 11/2023**
**BDI: 23,38%**

FONTE	CÓDIGO	DESCRIÇÃO	UNID	QUANT.	V.UNIT. SEM BDI (R\$)	V. UNIT. COM BDI (R\$)	V. TOTAL (R\$)	
<b>1.0</b>		<b>SERVIÇOS PRELIMINARES</b>					<b>3.297,57</b>	
CDHU	02.08.020	Placa de identificação para obra	m²	3,00	890,90	1.099,19	3.297,57	
<b>2.0</b>		<b>DEMOLIÇÃO E MOVIMENTO DE TERRA</b>					<b>8.184,60</b>	
CDHU	03.01.250	Demolição mecanizada de pavimento ou piso em concreto, inclusive fragmentação e acomodação do material	m²	27,60	29,45	36,34	1.002,98	
CDHU	07.01.020	Escavação e carga mecanizada em solo de 1ª categoria, em campo aberto	m³	82,80	17,07	21,06	1.743,77	
CDHU	03.01.210	Demolição mecanizada de concreto armado, inclusive fragmentação e acomodação do material	m³	1,56	548,38	676,59	1.058,19	
CDHU	03.02.040	Demolição manual de alvenaria de elevação ou elemento vazado, incluindo revestimento	m³	7,20	81,44	100,48	723,46	
CDHU	07.05.010	Escavação e carga mecanizada em solo brejoso ou turfa	m³	60,00	40,29	49,71	2.982,60	
CDHU	05.08.080	Transporte de entulho, para distâncias superiores ao 5º km até o 10º km.□	m³	13,19	41,40	51,08	673,60	
<b>3.0</b>		<b>PREPARAÇÃO DE BASE</b>					<b>21.684,44</b>	
CDHU	11.18.140	Lastro e/ou fundação em rachão mecanizado	m³	60,00	218,09	269,08	16.144,80	
CDHU	11.18.040	Lastro de pedra britada	m³	4,92	187,88	231,81	1.140,51	
SINAPI	95240	Lastro de concreto magro, aplicado em pisos, lajes sobre solo ou radie, espessura de 3 cm.	m²	20,40	17,36	21,42	436,97	
SINAPI	103077	Execução de laje sobre solo, espessura de 15cm, FCK = 30 MPA, com uso de formas em madeira serrada. AF_09/2021	m²	18,00	178,41	220,12	3.962,16	
<b>4.0</b>		<b>ADUELA E MURO DE ALA (brocas, baldrame, pilar, vigas e laje)</b>					<b>58.965,33</b>	
MER	MER	Aduela/Galeria fechada pré-moldada de concreto armado, seção quadrangular interna de 2,00 x 1,50 m (LxA), misula de 20 x 20 cm, C = 1,00m, espessura min = 15cm, TB-45 e FCK do concreto = 30 MPA fornecimento e assentamento.	un	8,00	4.022,44	4.962,89	39.703,12	
CDHU	14.11.261	Alvenaria de bloco de concreto estrutural 14 x 19 x 39 cm - classe A	m²	9,00	113,58	140,14	1.261,26	
CDHU	12.01.021	Broca em concreto armado diâmetro de 20 cm - completa - profundo 3,00 m	m	39,60	65,75	81,12	3.212,35	
SINAPI	96546	Armação de bloco, viga baldrame ou sapata utilizando aço CA-50 de 10 MM - montagem. AF_06/2017	Kg	38,30	13,38	16,51	632,40	
CDHU	09.01.020	Forma em madeira comum para fundação (baldrame)	m²	4,80	100,74	124,29	596,59	
SINAPI	96555	Concretagem de blocos de coroamento e vigas baldrame, FCK 30 MPA, com uso de jélica, lançamento, adensamento e acabamento. AF_06/2017	m³	0,48	617,39	761,74	365,64	
SINAPI	92762	Armação de pilar e viga de estrutura convencional de concreto armado utilizando aço CA-60 de 10,0 MM - montagem. AF_06/2022	Kg	77,00	11,15	13,76	1.059,52	
CDHU	09.01.030	Forma em madeira comum para estrutura (vigas, pilares e laje)	m²	17,14	244,01	301,06	5.159,57	
SINAPI	103669	Concretagem de pilares, FCK = 25 MPA, com uso de baldes - lançamento, adensamento e acabamento. AF_02/2022	m³	0,57	915,10	1.129,05	645,82	
CDHU	07.12.040	Aterro mecanizado por compensação, solo de 1ª categoria em campo aberto, sem compactação do aterro	m³	22,33	21,46	26,48	591,30	
CDHU	07.12.020	Compactação de aterro mecanizado mínimo de 95% PN, sem fornecimento de solo em campo aberto	m³	22,33	13,34	16,46	367,55	
CDHU	10.02.020	Armadura em tela soldada de aço	Kg	143,76	13,04	16,09	2.313,08	
CDHU	11.01.160	Concreto usinado, fck = 30 MPa□	m³	5,08	487,57	601,56	3.057,13	
<b>5.0</b>		<b>GALERIA DE ESCOAMENTO DE ÁGUAS PLUVIAIS</b>					<b>20.046,61</b>	
CDHU	49.12.010	Boca de lobo simples tipo PMSP com tampa de concreto□	unid	4,00	3.491,18	4.307,42	17.229,68	
CDHU	46.12.020	Tubo de concreto (PS-1), DN= 400mm	m	12,00	125,06	154,30	1.851,60	
CDHU	07.01.020	Escavação e carga mecanizada em solo de 1ª categoria, em campo aberto	m³	18,00	17,07	21,06	379,08	
CDHU	11.01.100	Concreto usinado, fck = 20 Mpa	m³	0,60	443,90	547,68	328,61	
CDHU	07.12.040	Aterro mecanizado por compensação, solo de 1ª categoria em campo aberto, sem compactação do aterro	m³	6,00	21,46	26,48	158,88	
CDHU	07.12.020	Compactação de aterro mecanizado mínimo de 95% PN, sem fornecimento de solo em campo aberto	m³	6,00	13,34	16,46	98,76	



6.0		GUIA, SARJETA E PASSEIO					12.506,00	
SINAPI	94267	Guia (meio-fio) e sarjeta conjugados de concreto, moldada in loco em trecho reto com extrusora, 45cm base ( 15cm base da guia + 30 cm base da sarjeta) x 22cm altura. Af_06/2016	m	50,00	55,10	67,98	3.399,00	
SINAPI	94992	Execução de passeio (calçada) ou piso de concreto com concreto moldado in loco, feito em obra, acabamento convencional, espessura 6cm, armado. AF_08/2022	m²	100,00	73,81	91,07	9.107,00	
7.0		PAVIMENTAÇÃO ASFÁLTICA					14.346,55	
SINAPI	96396	Execução e compactação de base e ou sub base para pavimentação de brita graduada simples - exclusive carga e transporte. Af_11/2019	m³	5,00	127,03	156,73	783,65	
SINAPI	95876	Transporte com caminhão basculante de 14m³, em via urbana pavimentada, dmt até 30km (unidade: m³xkm).	m³xkm	204,00	2,22	2,74	558,96	
CDHU	54.03.230	Imprimação betuminosa ligante.	m²	50,00	73,81	91,07	4.553,50	
CDHU	54.03.240	Imprimação betuminosa impermeabilizante.	m²	25,00	73,81	91,07	2.276,75	
SINAPI	95996	Execução de pavimento com aplicação de concreto asfáltico, camada de binder - exclusive carga e transporte.	m³	2,00	1.267,54	1.563,89	3.127,78	
SINAPI	95995	Execução de pavimento com aplicação de concreto asfáltico, camada de rolamento - exclusive carga e transporte. Af_11/2019.	m³	1,50	1.469,63	1.813,23	2.719,85	
SINAPI	95876	Transporte com caminhão basculante de 14m³, em via urbana pavimentada, dmt até 30km (unidade: m³xkm).	m³xkm	119,00	2,22	2,74	326,06	
8.0		GUARDA-CORPO					3.980,28	
SINAPI	99839	Guarda-corpo de aço galvanizado de 1,10m de altura, montantes tubulares de 1.1/2 espeçados de 1,20 m, travessa superior de 2, gradil formado por barras chatas em ferro de 32x4,8mm, fixado com chumbador mecânico. AF_04/2019_PS	m	6,00	537,67	663,38	3.980,28	
<b>TOTAL R\$</b>							<b>143.011,38</b>	

CDHU - Encargos Sociais Desonerado: 97,78%

SINAPI - Encargos Sociais Desonerado: 85,00% (hora) 47,82% (mês)

**Regime de execução da obra é Administração INDIRETA do tipo Empreitada por Preço Global**

Capão Bonito, 05/02/2024

HEITOR CANDIDO DE SOUZA JUNIOR  
CREA-SP 5061445532



**PREFEITURA DE  
CAPÃO BONITO**

**PREFEITURA DO MUNICÍPIO DE CAPÃO BONITO - SP.**  
*Rua Nove de Julho, 690 - CEP 18300 - 900 - Fone/ Fax (015) 3543.9900*  
**SECRETARIA DOS NEGÓCIOS JURÍDICOS**  
**Setor de Licitação**

**CONCORRÊNCIA ELETRÔNICA Nº 008/2024**

**PROCESSO Nº 1127/2024**

**ANEXO XI – CRONOGRAMA FÍSICO FINANCEIRO**



**CRONOGRAMA FISICO - FINANCEIRO**

<b>PROponente / Tomador</b> PREFEITURA MUNICIPAL DE CAPÃO BONITO	<b>Apelido Empreendimento</b> CONSTRUÇÃO DE ADUELAS DE CONCRETO, GALERIAS DE DRENAGEM, PAVIMENTAÇÃO ASFÁLTICA E PASSEIO PÚBLICO	<b>Previsão Data de Início</b> 01/04/2024
---	--	--

Item	Descrição	Valor (R\$)	Porcentagem (%)	Parcelas:	1 abr/24	2 mai/24	3 jun/24	4 jul/24	5 ago/24	6 set/24
1.	SERVIÇOS PRELIMINÁRES	3.297,57	2,31%	%Período:	100,00%					
2.	DEMOLIÇÃO E MOVIMENTO DE TERRA	8.184,60	5,72%	%Período:	50,00%	50,00%				
3.	PREPARAÇÃO DE BASE	21.684,44	15,16%	%Período:		100,00%				
4.	ADUELA E MURO DE ALA	58.965,33	41,23%	%Período:			50,00%	50,00%		
5.	GALERIA DE ESCOAMENTO DE ÁGUAS PLUVIAIS	20.046,61	14,02%	%Período:				50,00%	50,00%	
6.	GUIA, SARJETA E PASSEIO	12.506,00	8,74%	%Período:					100,00%	
7.	PAVIMENTAÇÃO ASFÁLTICA	14.346,55	10,03%	%Período:						100,00%
8.	GUARDA-CORPO	3.980,28	2,78%	%Período:					100,00%	
<b>TOTAL SERVIÇOS (R\$)</b>		<b>143.011,38</b>		%:	5,17%	18,02%	20,62%	27,62%	18,54%	10,03%
	PERÍODO:			ADITIVO:						
				INVESTIMENTO:	<b>7.389,87</b>	<b>25.776,74</b>	<b>29.482,67</b>	<b>39.505,97</b>	<b>26.509,59</b>	<b>14.346,55</b>
	ACUMULADO:			%:	5,17%	23,19%	43,81%	71,43%	89,97%	100,00%
				ADITIVO:						
				INVESTIMENTO:	<b>7.389,87</b>	<b>33.166,61</b>	<b>62.649,28</b>	<b>102.155,25</b>	<b>128.664,83</b>	<b>143.011,38</b>

CAPÃO BONITO / SP

Local

05 DE FEVEREIRO DE 2024

Data

Responsável Técnico

Nome: HEITOR CANDIDO DE SOUZA JUNIOR

CREA/CAU: 5061445532

	EXECUTADOS
	À EXECUTAR



**PREFEITURA DE  
CAPÃO BONITO**

**PREFEITURA DO MUNICÍPIO DE CAPÃO BONITO - SP.**  
Rua Nove de Julho, 690 - CEP 18300 - 900 - Fone/ Fax (015) 3543.9900  
**SECRETARIA DOS NEGÓCIOS JURÍDICOS**  
**Setor de Licitação**

**CONCORRÊNCIA ELETRÔNICA N° 008/2024**

**PROCESSO N° 1127/2024**

**ANEXO XII – PROJETOS**

**(Disponível na íntegra no site [www.licitacao.capaobonito.sp.gov.br](http://www.licitacao.capaobonito.sp.gov.br))**

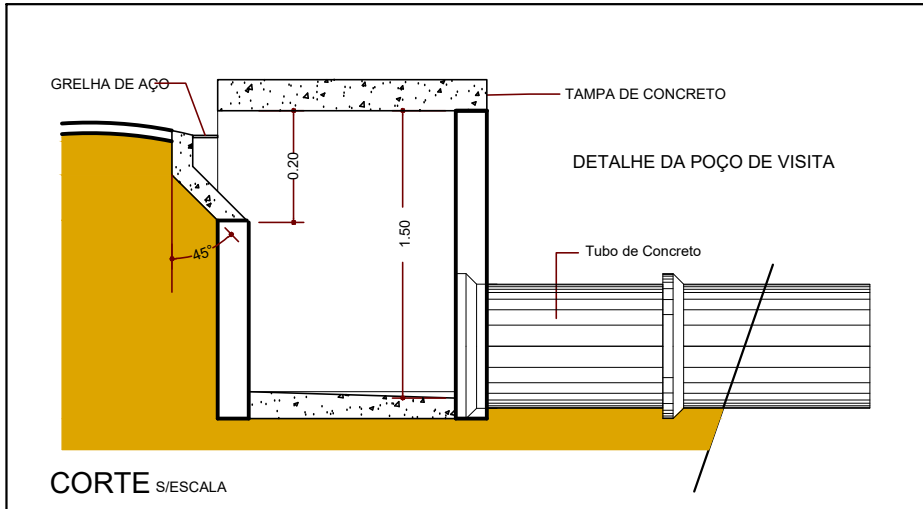

CORTE S/ESCALA

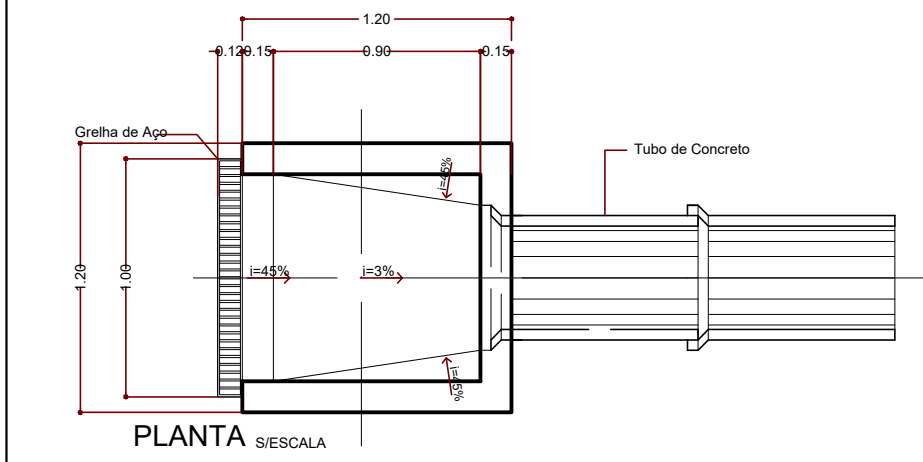

PLANTA S/ESCALA

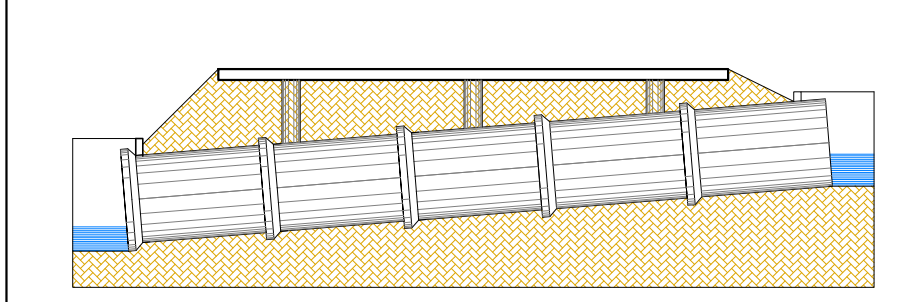

DETALHE BOCA DE LOBO

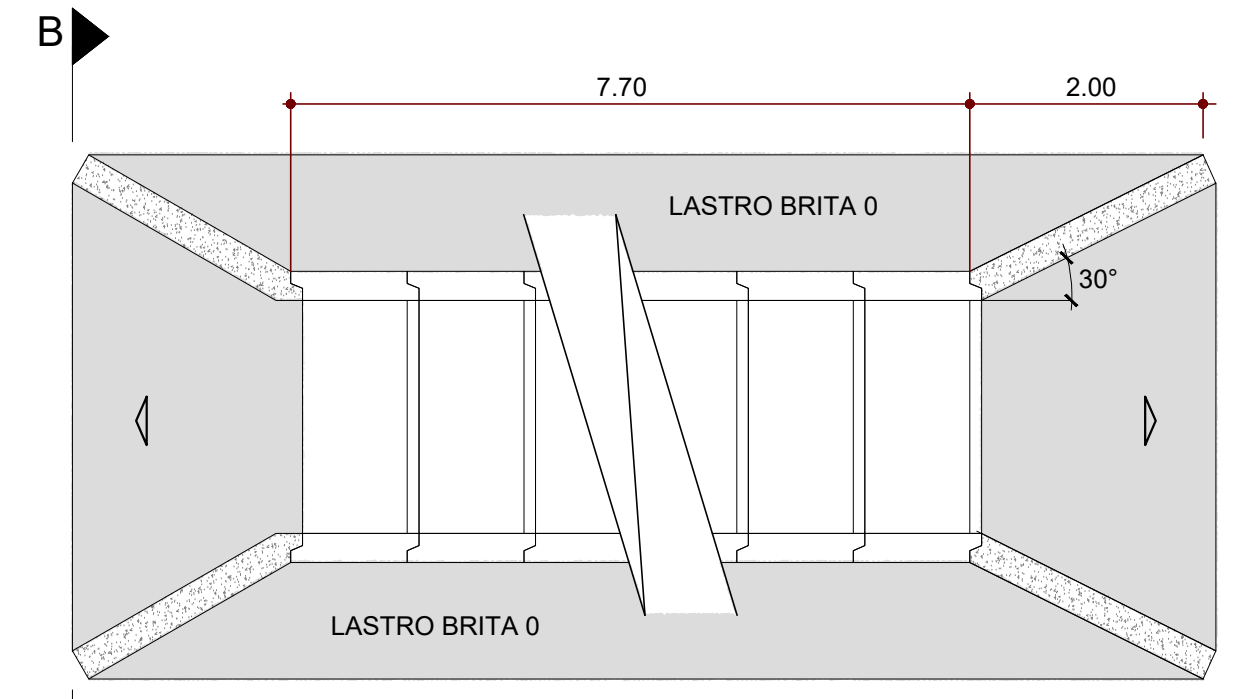

Vista em Planta  
escala: 1/50

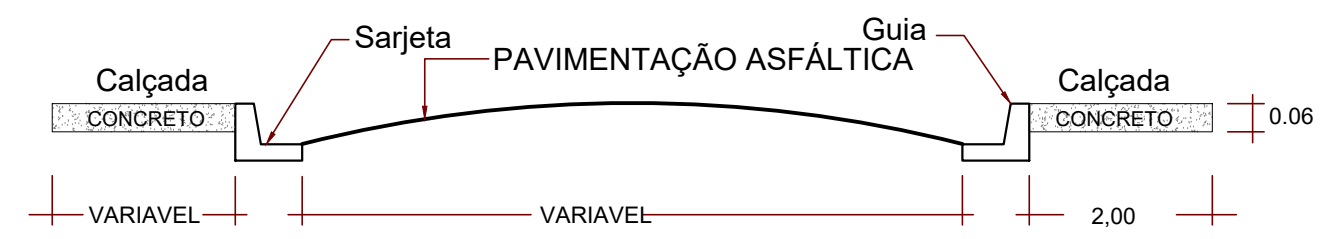

PERFIL A.A TRANSVERSAL DO LEITO DAS RUAS  
S/ESCALA

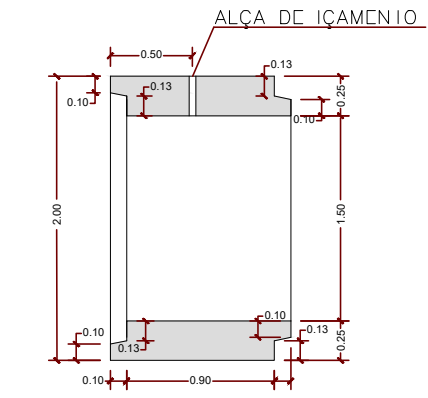

CORTE ADUELA  
s/escala

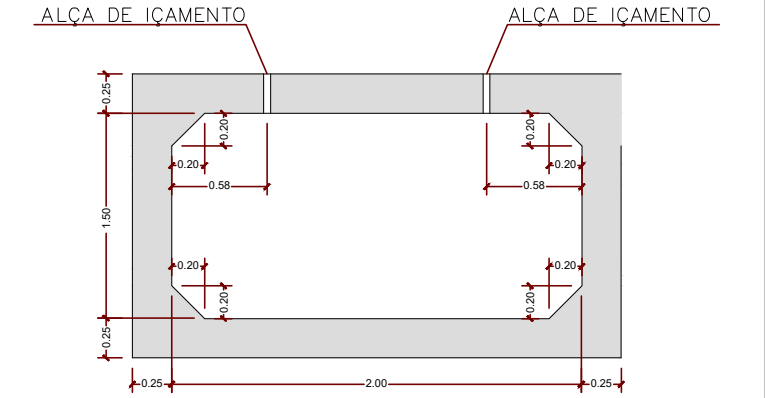

SEÇÃO ADUELA  
s/escala

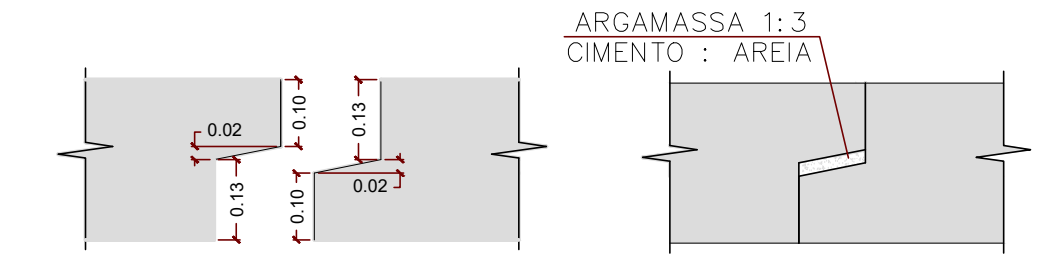

DETALHE ASSENTAMENTO  
s/escala

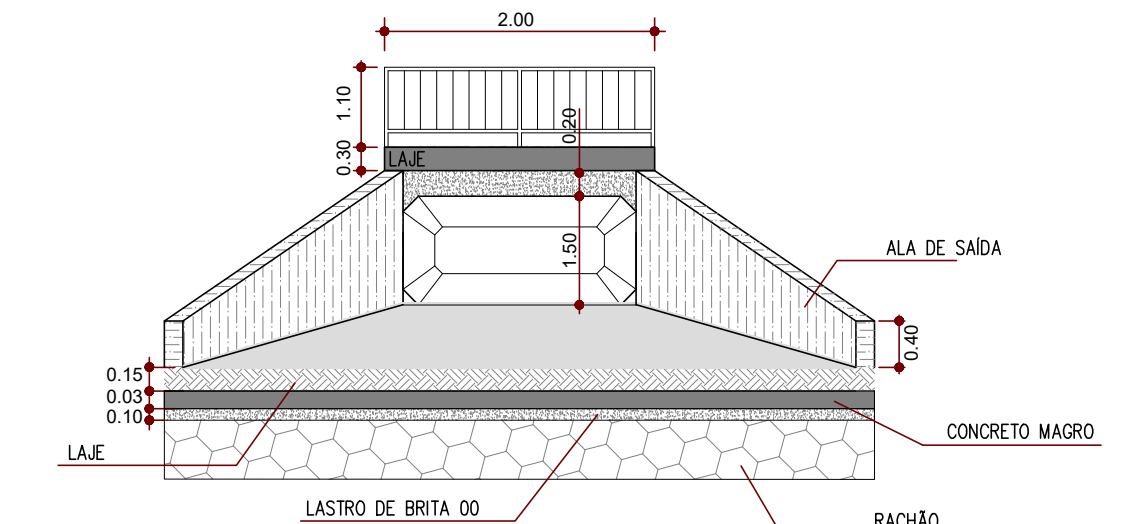

Corte B-B  
escala: 1/50

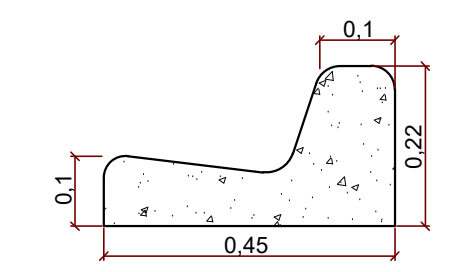

DETALHE DA GUIA E SARGETA  
S/ESCALA

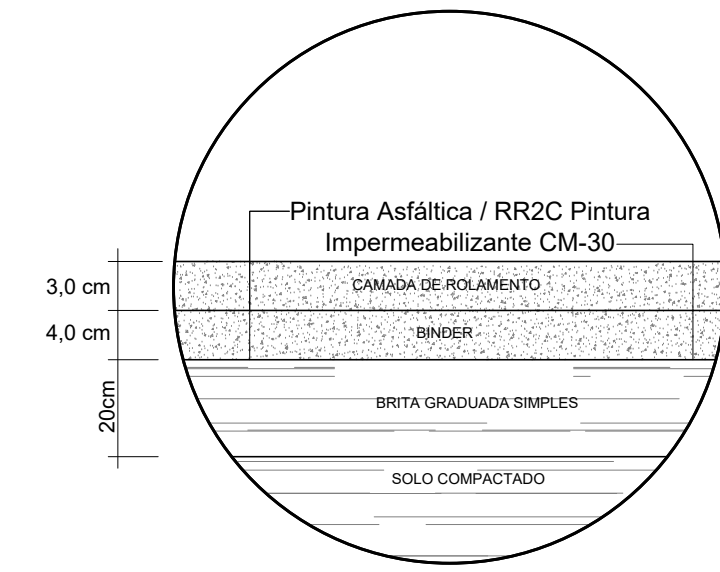

DETALHE PAVIMENTAÇÃO  
SITUÇÃO S/ESCALA

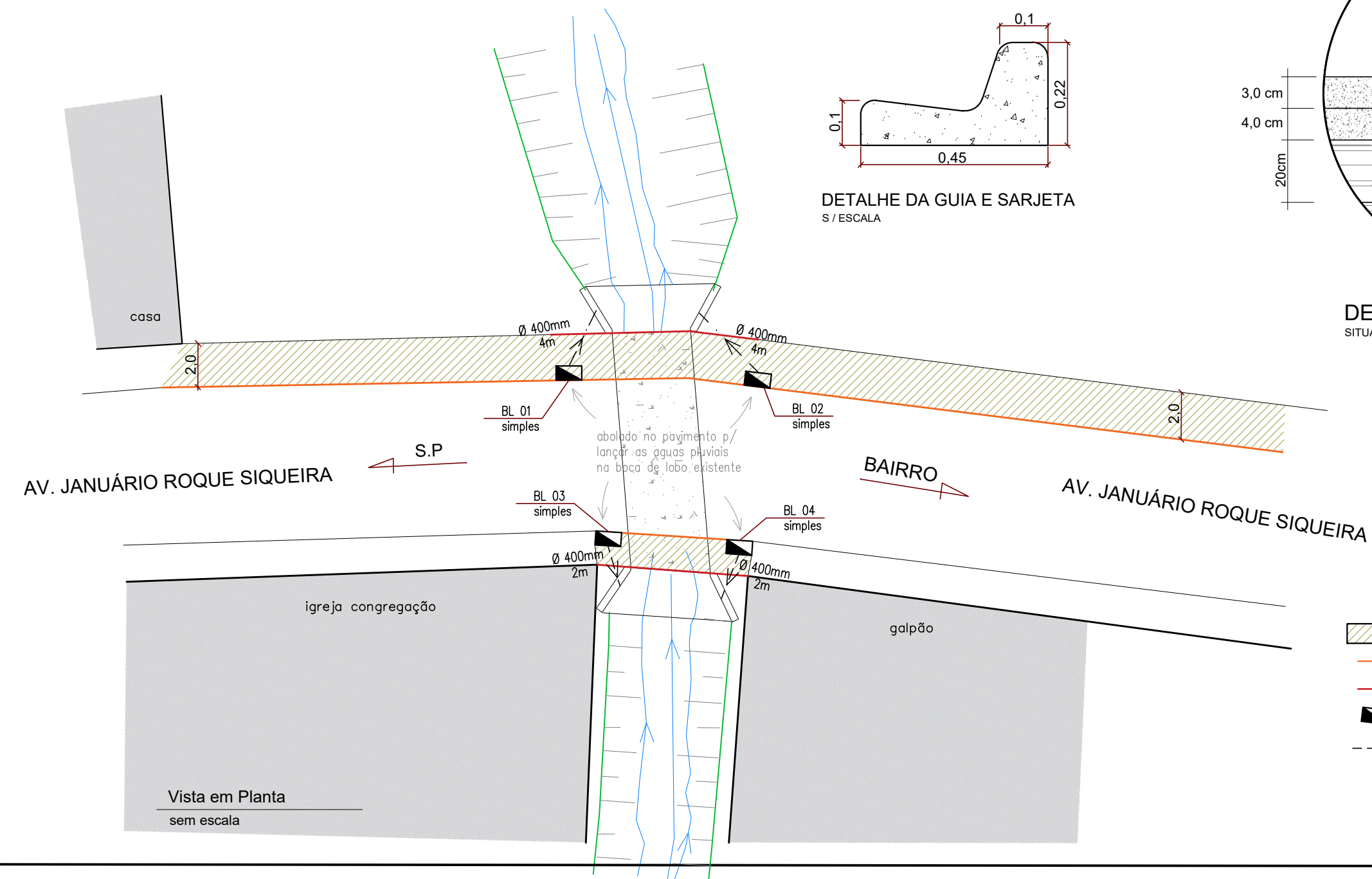

Vista em Planta  
sem escala

- LEGENDA
- EXECUÇÃO DE PASSEIO
  - EXECUÇÃO DE GUIA E SARGETA
  - GUARDA CORPO
  - BOCA DE LOBO
  - TUBO

**PREFEITURA MUNICIPAL DE CAPÃO BONITO**  
SECRETARIA MUNICIPAL DE PLANEJAMENTO  
**GALERIA DE AGUAS PLUVIAIS**

PROPRIETÁRIO:	PREFEITURA MUNICIPAL DE CAPÃO BONITO		
ENDEREÇO:	AV. JANUÁRIO ROQUE SIQUEIRA, Nº1612, DISTRITO TURVO DOS ALMEIDAS		
RESP. TÉCNICO:	HEITOR CANDIDO DE SOUZA JUNIOR		
JULIO FERNANDO G. DIAS PREFEITO MUNICIPAL	RESP. TÉCNICO: ENG. HEITOR C. DE SOUZA JR CREA-SP 5061445532	FOLHA:	UNICA
		ART:	-
		DATA:	FEV 24
		ESCALA:	diversas



**PREFEITURA DE  
CAPÃO BONITO**

**PREFEITURA DO MUNICÍPIO DE CAPÃO BONITO - SP.**  
Rua Nove de Julho, 690 - CEP 18300 - 900 - Fone/ Fax (015) 3543.9900  
**SECRETARIA DOS NEGÓCIOS JURÍDICOS**  
**Setor de Licitação**

**CONCORRÊNCIA ELETRÔNICA Nº 008/2024**

**PROCESSO Nº 1127/2024**

**ANEXO XIII – ITEM DE RELEVÂNCIA**



### **ITEM DE MAIOR RELEVÂNCIA**

**Obra:** EXECUÇÃO DE **ADUELAS EM CONCRETO ARMADO**, MURO DE ALA, GALERIA DE ESCOAMENTO DE ÁGUAS PLUVIAIS, MEIO-FIO E CALÇADA. AVIMENTAÇÃO E RECAPEAMENTO ASFÁLTICO EM DIVERSAS RUAS DO MUNICÍPIO.

**Local:** AV. JANUARIO ROQUE SIQUEIRA Nº 1612, DISTRITO TURVO DOS ALMEIDAS – CAPÃO BONITO/SP.

**Interessado:** Setor de Licitações.

**Assunto:** ITEM DE MAIOR RELEVÂNCIA.

Informamos através deste, que o item de maior relevância na obra de execução de aduelas em concreto armado, muro de ala, e galeria de escoamento de águas pluviais, neste município, são os seguintes:

1. Pesquisa de mercado: Aduela/Galeria fechada pré-moldada de concreto armado, seção quadrangular interna de 2,00 x 1,50 m (LxA), misula de 20 x 20 cm, C = 1,00m, espessura min = 15cm, TB-45 e FCK do concreto = 30 MPA fornecimento e assentamento. = 4 unidades
2. Código 95996: Descrição – Execução de pavimento com aplicação de concreto asfáltico, camada de binder – exclusive carga e transporte. AF\_11/2019 = 1,00m³.
3. Código 95995: Descrição – Execução de pavimento com aplicação de concreto asfáltico, camada de rolamento - exclusive carga e transporte. Af\_11/2019. = 0,75m³

Capão Bonito, 05 de fevereiro de 2024.

---

**Heitor Candido de Souza Jr.**

**Eng. Agrimensor**

**CREA-SP 5061445532**